

特別国民体育大会冬季大会アイスホッケー競技会
北信越・東海・近畿ブロック予選会（少年の部）開催要項（案）

- 1 主 催 (公財) 日本スポーツ協会、
(公財) 富山県体育協会、(公財) 愛知県スポーツ協会、
(公財) 滋賀県スポーツ協会、(公財) 京都府スポーツ協会、
(公財) 大阪府スポーツ協会、(公財) 兵庫県スポーツ協会、
(公財) 岐阜県スポーツ協会、(公財) 長野県スポーツ協会、
富山県、愛知県、滋賀県、京都府教育委員会、
大阪府教育委員会、兵庫県教育委員会、長野県教育委員会、
富山県アイスホッケー連盟、愛知県アイスホッケー連盟、
滋賀県アイスホッケー連盟、京都府アイスホッケー連盟、
大阪府アイスホッケー連盟、兵庫県アイスホッケー連盟、
長野県アイスホッケー連盟
- 2 競技主管 長野県アイスホッケー連盟
- 3 期 日 令和4年12月24日(土)～25日(日)
- 4 会 場 風越公園アイスアリーナ
長野県北佐久郡軽井沢町大字長倉 182-3 (電話 0267-48-3626)
- 5 参加資格 北信越・東海・近畿ブロックの各府県1チーム
特別国体アイスホッケー競技会の要項に定められている参加資格によるものとします。
- 6 競技方法 (公財) 日本アイスホッケー連盟競技規則、「近畿・北信越・東海国体ブロック予選会（少年の部）についての取り決め（平成19年12月22日制定、平成24年6月16日改定）」並びにこの要項に定める競技方法によるものとします。
(1) 競技時間は、各ピリオド正味15分、インターバルは5分（第2ピリオド終了時に整氷）とします。
(2) トーナメント方式で行い、30秒のタイムアウトは設けません。
(3) 第3ピリオド終了時に同点の場合は、5分間のサドンビクトリー方式による3on3の延長戦を行って勝敗を決します。
(4) 延長戦でも決しない場合は、3名ずつのゲームウイニングショットによって勝敗を決します。なお決しない場合は、1名ずつのサドンビクトリー方式によるゲームウイニングショットを行って勝敗を決します。

- (5) 理由の如何を問わず試合開始予定時刻を 15 分過ぎてもゴールキーパーを含め6名以上の選手を揃えられないチームは不戦敗とし、0 対 15 のスコアとします。
- (6) 試合進行のために必要な員数を氷上に揃えることができなくなった時点で没収試合とし、0 対 15 のスコアで当該チームの敗戦とします。
- (7) トーナメント戦の上位 3 チームに国体本戦の出場権が与えられます。

7 参加者数 1 チームの選手登録は 25 名以内とし、監督会議で確認した後の変更は認めません。但し、1 試合にベンチ入りできる選手はゴールキーパー2名を含め 19 名以内とします。
チームオフィシャルは、監督を含め6名以内とします。

8 参加申込 各府県は、(公財)日本スポーツ協会の参加申込システムおよび(公財)日本アイスホッケー連盟の Faceoff システム大会申込フォームにより手続きをしてください。

URL <https://www.jihf.or.jp/meet/entry/>

ログイン用大会 ID *****

ログイン用パスワード *****

- 申込期限 令和 4 年 12 月 2 日 (金)
- 申込場所 長野県アイスホッケー連盟事務局
〒380-0935 長野市中御所 1-53
(株)ながのアド・ビューロ内
電話 026-228-9209
FAX 026-291-8613
E-mail info@icehockey-nagano.jp

9 参加料 1 府県 140,000 円
令和 4 年 12 月 2 日 (金) までに下記口座へ納入してください。
八十二銀行 県庁内支店 普通 *****
国体ブロック予選会 代表 中村 慎

10 組合せ 別紙のとおり (令和 4 年 9 月 24 日 (土) に開催の (公財) 日本アイスホッケー連盟定時評議委員会の際に、関係各府県の立会いの下、抽選によりシード県以外の組合せを決定しました。)

- 11 監督会議
- (1) 日 時 令和4年12月8日(木) 19:00~20:00
 - (2) 場 所 ZOOMによるWeb会議(URLは別途通知)
 - (3) 参加者 各県監督またはその代理者等2名以内
 - (4) その他 会議にはユニフォーム(正・副)を持参して臨むこと

- 13 その他
- ・開、閉会式は行いません。
 - ・オールメンバー表は競技開始60分前までに競技役員室へ提出すること。
 - ・ゲームシートは1F入口に設置したボックスよりお持ちください。
 - ・各府県参加者は、傷害保険に加入するとともに、健康保険証を持参してください。
 - ・新型コロナウイルス感染拡大防止のため後日通知するガイドラインに沿って大会に参加すること。

特別国民体育大会冬季大会アイスホッケー競技会
北信越・東海・近畿ブロック予選会（少年の部）組合せ

参加府県
富山県
長野県
愛知県
滋賀県
京都府
大阪府
兵庫県

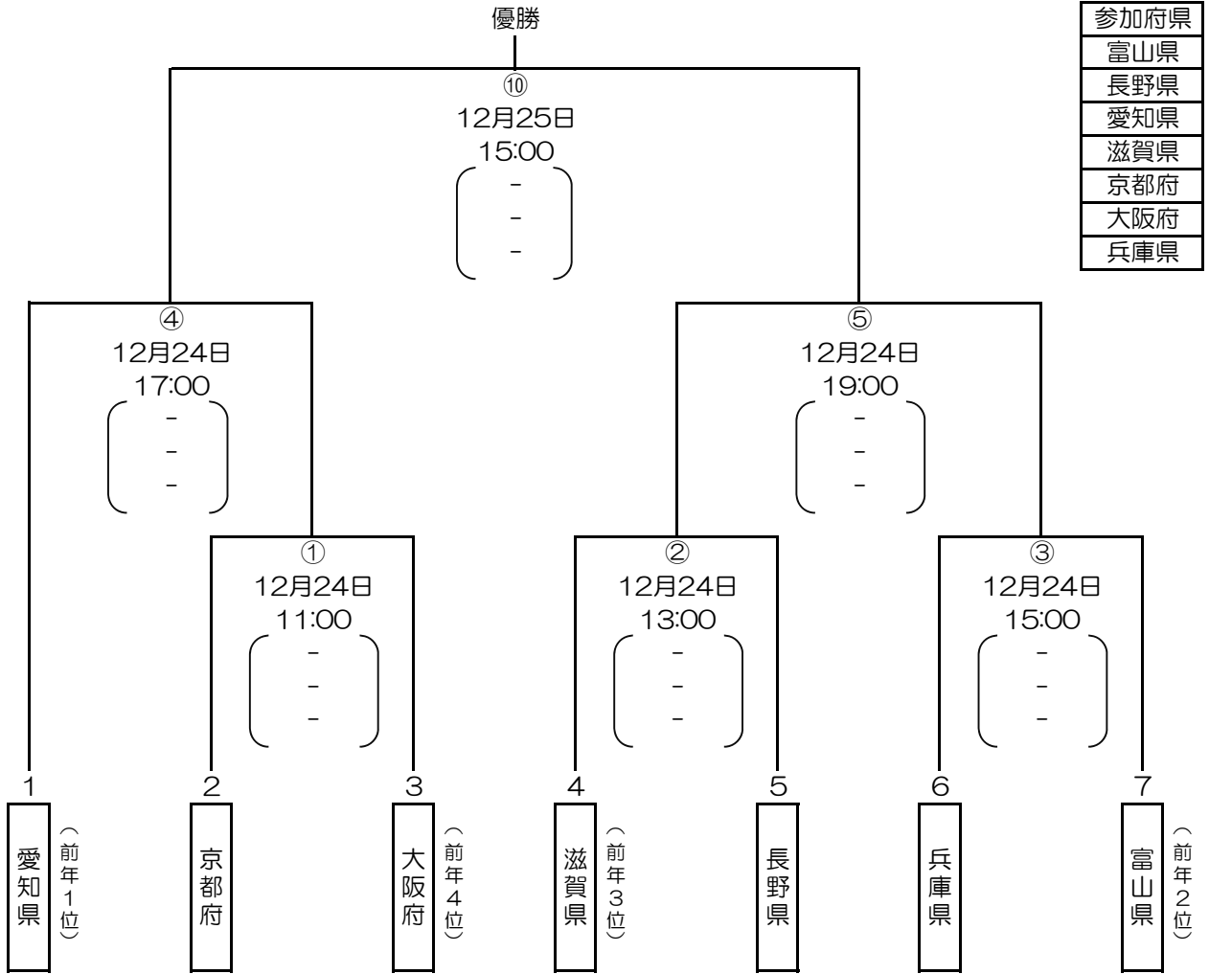

3位、4位決定戦

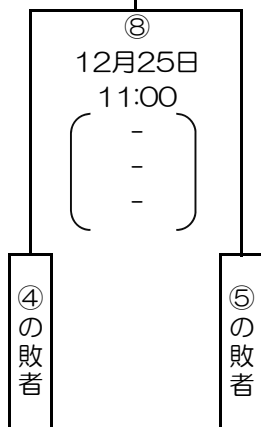

5位、7位決定リーグ戦

	①の敗者	②の敗者	③の敗者	勝	負	順位
①の敗者	/	⑥ 12月24日 21:00 (-)	⑨ 12月25日 13:00 (-)			
②の敗者	⑥ 12月24日 21:00 (-)	/	⑦ 12月25日 9:00 (-)			
③の敗者	⑨ 12月25日 13:00 (-)	⑦ 12月25日 9:00 (-)	/			

特別国民体育大会冬季大会アイスホッケー競技会
北信越・東海・近畿ブロック予選会（少年の部）

タイムテーブル

月 日	試合No.	内容	時 間 帯	控室	対 戦 組 合 せ		控室	
					ベンチ1	ベンチ2		
24日 (土)	第 1 試合	練習	10:47 ~ 10:57	①	京都府 (抽選)	:	大阪府 (前年4位)	④
		整氷	なし					
		試合	11:00 ~ 12:30					
	第 2 試合	練習	12:35 ~ 12:45	②	滋賀県 (前年3位)	:	長野県 (抽選)	③
		整氷	12:45 ~ 13:00					
		試合	13:00 ~ 14:30					
	第 3 試合	練習	14:35 ~ 14:45	①	兵庫県 (抽選)	:	富山県 (前年2位)	④
		整氷	14:45 ~ 15:00					
		試合	15:00 ~ 16:30					
	第 4 試合	練習	16:35 ~ 16:45	②	愛知県 (前年1位)	:	第1試合の勝者	③
		整氷	16:45 ~ 17:00					
		試合	17:00 ~ 18:30					
	第 5 試合	練習	18:35 ~ 18:45	①	第2試合の勝者	:	第3試合の勝者	④
		整氷	18:45 ~ 19:00					
		試合	19:00 ~ 20:30					
	第 6 試合	練習	20:35 ~ 20:45	②	第1試合の敗者	:	第2試合の敗者	③
		整氷	20:45 ~ 21:00					
		試合	21:00 ~ 22:30					
25日 (日)	第 7 試合	練習	8:47 ~ 8:57	①	第2試合の敗者	:	第3試合の敗者	④
		整氷	なし					
		試合	9:00 ~ 10:30					
	第 8 試合	練習	10:35 ~ 10:45	②	第4試合の敗者	:	第5試合の敗者	③
		整氷	10:45 ~ 11:00					
		試合	11:00 ~ 12:30					
	第 9 試合	練習	12:35 ~ 12:45	①	第3試合の敗者	:	第1試合の敗者	④
		整氷	12:45 ~ 13:00					
		試合	13:00 ~ 14:30					
	第 10 試合	練習	14:35 ~ 14:45	②	第4試合の勝者	:	第5試合の勝者	③
		整氷	14:45 ~ 15:00					
		試合	15:00 ~ 16:30					