

JOCジュニアオリンピックカップ大会



全日本女子中学・高校生 アイスホッケー大会



ALL JAPAN WOMEN'S JUNIOR HIGH SCHOOL ICE HOCKEY

令和4年 11月19日 (土曜日) 20日 (日曜日)

競技
会場

栃木県立日光霧降アイスアリーナ

日光市所野2854番地先 TEL 0288-53-5881

日光市細尾ドームリンク

日光市細尾町676番地12 TEL 0288-54-0474



マスコットキャラクター
愛称：愛水 (アイコリン)

- 主催／(公財)日本アイスホッケー連盟・日光市・日光市教育委員会
- 主管／全日本女子中学・高校生アイスホッケー大会実行委員会 (大会事務局) ■競技主管／栃木県アイスホッケー連盟
- 後援／総務省・スポーツ庁・一般財団法人地域活性化センター・公益財団法人日本オリンピック委員会・栃木県・栃木県教育委員会・公益財団法人栃木県スポーツ協会
日光市スポーツ協会・一般財団法人日光市観光協会・株式会社下野新聞社・株式会社栃木放送・株式会社エフエム栃木・株式会社とちぎテレビ・NHK 宇都宮放送局
- 特別協賛／株式会社アカデミー (進学塾クオリア)
- 協賛／一般財団法人日光市公共施設振興公社・日光温泉日光グリーンホテルズ・株式会社 MTファルマ・沖印刷・THE HOCKEY SHOP・株式会社フォトクリエイト

《問合せ先》全日本女子中学・高校生アイスホッケー大会実行委員会事務局 TEL 0288-21-5183 FAX 0288-21-5185
〒321-1292 栃木県日光市今市本町1番地 日光市教育委員会事務局スポーツ振興課 E-mail sports-sinkou@city.nikko.lg.jp



この事業は(財)地域活性化センターのスポーツ拠点づくり推進事業の支援を受けて実施しています。



チームユニフォーム一覧



釧路選抜



ホーム

帯広選抜



ホーム

札幌選抜



ホーム



ビジター

苫小牧選抜



ホーム



ホーム

青森県選抜



ホーム

岩手県選抜



ホーム



ビジター

宮城県選抜



ホーム



ホーム

埼玉県選抜



ホーム



ビジター

東京都選抜



ホーム



ビジター

関東選抜



ホーム

北信越選抜



ホーム



ホーム

愛知県選抜



ホーム



ホーム

兵庫県選抜



ホーム



ビジター

大阪・京都・滋賀選抜



ホーム

中四国・九州選抜



ホーム

栃木県選抜



ホーム



ビジター

目 次

| | |
|-----------------------------|----|
| あ い さ つ | 2 |
| 歓 迎 の こ と ば | 3 |
| 役 員 名 簿 | 4 |
| 開 催 要 項 | 5 |
| 競 技 規 程 | 9 |
| 組 合 せ | 10 |
| 競 技 日 程 | 11 |
| タ イ ム テ ー ブ ル | 12 |
| チ ー ム 名 簿 | |
| ◇ 釧 路 選 抜 | 13 |
| ◇ 帯 広 選 抜 | 14 |
| ◇ 札 幌 選 抜 | 15 |
| ◇ 苫 小 牧 選 抜 | 16 |
| ◇ 青 森 県 選 抜 | 17 |
| ◇ 岩 手 県 選 抜 | 18 |
| ◇ 宮 城 県 選 抜 | 19 |
| ◇ 埼 玉 県 選 抜 | 20 |
| ◇ 東 京 都 選 抜 | 21 |
| ◇ 関 東 選 抜 | 22 |
| ◇ 北 信 越 選 抜 | 23 |
| ◇ 愛 知 県 選 抜 | 24 |
| ◇ 兵 庫 県 選 抜 | 25 |
| ◇ 大 阪 ・ 京 都 ・ 滋 賀 選 抜 | 26 |
| ◇ 中 四 国 ・ 九 州 選 抜 | 27 |
| ◇ 栃 木 県 選 抜 | 28 |
| 過 去 大 会 成 績 | 29 |
| 各 競 技 会 場 図 | 30 |



あいさつ

公益財団法人日本アイスホッケー連盟

会長 水野 明久

日光杯全日本女子中学・高校生アイスホッケー大会が、JOCジュニアオリンピックカップ認定大会として栃木県日光市に於いて開催されますことを大変うれしく思います。今回は第17回となりますが、第15回と第16回は残念ながら新型コロナウイルスの感染拡大により中止せざるを得ず、3年ぶりの開催となります。ようやく開催できる環境になったことでうれしさもひとしおです。

この日光杯は、全国から中学生・高校生の女子選手が一同に集まる唯一の大会です。全国各地で活動している女子選手が、全力でプレーをしておたがいの力を高め、交流を深めることは、貴重な経験になると思います。

また、女子日本代表（スマイルジャパン）のみならず、U18、ユースオリンピック、ユニバーシアードなど各女子日本代表の登竜門として非常に重要な大会であると理解しています。

日本の女子アイスホッケーのレベルは上がっています。2022年の世界選手権では、これまでで最高の5位という成績をあげました。一步一步ではありますが、世界の高みを目指して成長しています。この大会を経験した選手たちが、世界の強豪国と互角に戦えるところまで来ていることを示しています。

選手のみなさんは世界を意識しながら、日頃の練習の成果を存分に発揮してください。また、アイスホッケーの楽しさと支えてくださる方々への感謝を忘れずに、プレーしてください。そして、いい思い出を作ってください。

結びに、大会準備や運営にご尽力いただいた日光市をはじめ関係団体、関係者の皆様に感謝を申し上げるとともに、観戦、応援される皆様には、勝敗や敵味方に関係なく、良いプレーには称賛の拍手をお贈り頂きますようお願いいたします。



歓迎のことば

日光市長 粉川 昭一

「JOCジュニアオリンピックカップ大会第17回日光杯全日本女子中学・高校生アイスホッケー大会」を開催するにあたり、全国各地からお集まりいただいた選手、役員、関係者の皆さまに日光市民を代表して心から歓迎を申し上げます。

本大会につきましては、一昨年度の第15回大会、昨年度の第16回大会が新型コロナウイルス感染症の影響により、残念ながら中止となってしまいました。

現在も、新型コロナウイルスが全国で猛威を振るっている状況ですが、今年の第17回大会につきましては、皆さまにもご協力いただき感染症対策を行い、開催できることを大変嬉しく思います。

過去、本大会に出場した選手の中には、今年の2月に行われた北京冬季オリンピックの女子アイスホッケー競技でベスト8入りを果たした、スマイルジャパンに選出された方も多数いらっしゃいます。

今大会に参加する選手の皆さまにつきましては、未来の日本代表を目指し、そして、世界で活躍する選手になるよう、さらなるご活躍を期待申し上げます。

さて、日光市は、全国で3番目、栃木県の約4分の1という広大な面積を有しており、観光名所が数多くございます。世界遺産である「二社一寺」などの歴史的・文化遺産をぜひ見学いただくとともに、良質な温泉で試合の疲れを洗い流していただきたいと思います。また、「湯波」や「そば」など日光市の美味しい食べ物も楽しんでいただければ幸いです。

結びに、本大会の開催にあたり、ご協力を賜りました関係各位に深く感謝を申し上げます、歓迎のことばといたします。

大会役員



| | | | |
|---|---|--------|-------------------|
| 会 | 長 | 粉川 昭一 | 日光市長 |
| 副 | 長 | 上中 哲也 | 日光市副市長 |
| 顧 | 問 | 齋藤 孝雄 | 日光市教育委員会教育長 |
| | | 水野 明久 | (公財)日本アイスホッケー連盟会長 |
| | | 土田 英二 | 栃木県アイスホッケー連盟副会長 |
| | | 田村 耕作 | 日光市議会議長 |
| | | 青田 兆史 | 日光市議会民生教育常任委員長 |
| | | 八木澤 哲男 | (一社)日光市観光協会会長 |
| | | 斎藤 智明 | 日光市スポーツ協会会長 |
| 委 | 員 | 中村 慎 | 長 南 哲生 永田 利夫 |
| | | 寺内 富昭 | 松本 茂 吉川 孝昭 |
| | | 森山 和夫 | 和気 一夫 手塚 由紀 |
| | | 文挾 淳 | 伊藤 真由美 |

競技役員



| | | | | |
|-------------|---------------|----------------------|--------------------|--------|
| ゲームスーパーバイザー | 長 南 哲生 | 文挾 淳 | | |
| 競技委員長 | 文挾 淳 | | | |
| 競技副委員長 | 河津 知典 | | | |
| 競技委員 | 永田 利夫 | 小林 尚夫 | 小平 憲彦 | |
| | 瀬高 哲雄 | 青木 敦子 | 池田 真規 | |
| | 石崎 洋幸 | 伊藤 亨子 | 薄井 博之 | |
| | 大笹 裕美香 | 粕谷 志穂 | 高橋 恭子 | |
| | 高見 尚希 | 鶴見 佳純 | 手呂内 有香子 | |
| | 星 享 | 星野 翔平 | 星野 尚美 | |
| | 松嶋 正則 | 森 絵理子 | 森 隆之 | |
| | 八木 安雄 | 谷田 貝友裕 | 山口 秀俊 | |
| | 吉原 克美 | 渡辺 展明 | | |
| | 高橋 功吉 | 篠崎 悟 | | |
| | 競技委員(メディカル) | 栃木県立日光明峰高等学校アイスホッケー部 | | |
| | 競技委員(アシスタント) | 吉田 見登留 | 星 桐雄 | 吉新 信男 |
| | レフェリースーパーバイザー | 山内 秀貴 | | |
| レフェリー委員長 | 小泉 公一 | 千葉 宣彦 | | |
| レフェリー副委員長 | 星 桐雄 | 吉原 正典 | 荒井 重男 | |
| レフェリー委員 | 大島 匡倅 | 川畑 源流 | 中村 竹夫 | |
| | 藤田 繁男 | 保志 剛 | 吉新 美香 | |
| | 五十嵐 千恵 | 小田 春菜 | 斎藤 寧々 | |
| | 佐藤 仁衣奈 | 鈴木 あゆみ | 仙波 亜希子 | |
| | 水堀 真依 | 小林 雅明 | 斎藤 広康 | |
| | 佐久間 聖 | 櫻井 信孝 | 本田 翔馬 | |
| | 施救 | 設 | 一般財団法人 日光市公共施設振興公社 | |
| | 護 | 亀井 ひさえ | 渡邊 舞衣夢 | 道地 美津江 |

JOCジュニアオリンピックカップ大会

第17回日光杯全日本女子中学・高校生アイスホッケー大会開催要項

- 1 大会名 JOCジュニアオリンピックカップ大会
第17回日光杯全日本女子中学・高校生アイスホッケー大会
- 2 主催 日光市・日光市教育委員会・(公財)日本アイスホッケー連盟
- 3 主管 全日本女子中学・高校生アイスホッケー大会実行委員会(大会実行委員会)
- 4 競技主管 栃木県アイスホッケー連盟
- 5 後援 総務省・スポーツ庁・(一財)地域活性化センター・(公財)日本オリンピック委員会・栃木県・栃木県教育委員会・(公財)栃木県スポーツ協会
日光市スポーツ協会・(一社)日光市観光協会・(株)下野新聞社
(株)栃木放送・(株)エフエム栃木・(株)とちぎテレビ・NHK宇都宮放送局
- 6 特別協賛 (株)アカデミー(進学塾クオリア)
- 7 協賛 (一財)日光市公共施設振興公社ほか
- 8 期間 令和4年11月19日(土)～20日(日)
- 9 会場 栃木県立日光霧降アイスアリーナ
日光市所野2854番地先 TEL 0288-53-5881
日光市細尾ドームリンク
日光市細尾町676番地12 TEL 0288-54-0474
- 10 入場料 11月19日(土) 無料
11月20日(日) 栃木県立日光霧降アイスアリーナ 3,000円
日光市細尾ドームリンク 無料
※ただし、以下の者は11月20日(日)の栃木県立日光霧降アイスアリーナの入場料を無料とする。
チーム関係者(選手・監督・コーチ・トレーナー・選手保護者)、大会関係者(主催者・事務局職員・協力団体スタッフ・競技役員等)、メディア関係者(テレビ・新聞等報道関係者)、日光市民、高校生以下の者
※日光市民、高校生以下の者以外は、事前申請が必要。
※日光市民、高校生以下は本人確認できるものを持参すること。
- 11 出場制限 ①次のブロックごとに定めた16チームとする。
北海道ブロック 4 東北ブロック 3 関東・東京ブロック 3
北信越・東海ブロック 2 近畿ブロック 2
中四国・九州ブロック 1 開催地 1
※第17回大会よりブロック割を一部変更。
②ブロックにおけるチーム編成は次のとおりとする。
北海道ブロック…道内各連盟を単位とする選抜チーム
北海道以外のブロック…都府県連盟を単位とする選抜チーム
上記選抜チームの編成が出来ない場合は、同一ブロック内の複数の連盟による合同選抜チームの編成も可とする。
③出場チームの調整は各ブロックで行うこととし、定数に満たないブロックがある場合、競技主管連盟と調整を図り、別のブロックに割り当てることとする。

- 12 競技方法 参加チーム数によって、トーナメント方式又は予選リーグ・決勝トーナメント方式とする。なお、トーナメント方式の場合は、敗者チーム同士による敗者戦を行う。
- 13 競技日程 ①競技方法決定後に確定する。
②悪天候等やむを得ない事情により日程を変更する場合、競技主管連盟及び当該チームにおいて調整を図る。
- 14 抽 選 参加チーム決定後速やかに、(公財)日本アイスホッケー連盟事業本部長の承諾のもと、大会実行委員会においてオンラインで公開して実施する。詳細は別途、参加チームに連絡する。なお、抽選にあたっては、第14回大会上位4チームをシードとする。
- 15 競技規則 IJHF 国際競技規則に基づくほか、次のとおりとする。
①競技時間・延長規定等については、競技方法決定後、競技主管連盟と調整を図り決定する。
②全面を覆うフルフェイスマスク、ネックプロテクター及びマウスガードを必ず着用する。
③原則として頭髪はヘルメットの中に収めるものとする。
④ジャージとストッキングは必ず統一したものを着用する。
- 16 参加資格 ①出場選手は、(公財)日本アイスホッケー連盟に登録している中学生女子又は高校生女子とし、各チームで保護者等の承諾を得るものとする。
②各チームは、選手の大会期間中及び参加往復途中における万一の事故に備え傷害保険等に加入し、その加入証書等の写しを大会実行委員会事務局(以下「大会事務局」という。)に提出するものとする。
③監督は、チームを編成する各連盟会長の承諾を得るものとする。
④外国籍の選手は3名以内とする。
- 17 選手・役員 ①選手登録は25名以内とする。
②ベンチ入りの選手は、6名以上(GK1名含む)22名以内(GK2名以内)とし、監督、コーチ及びトレーナーは4名以内とする。
③GKが1名の場合、交代の必要が生じたときは、ラインナップ表のプレイヤーの中から1名をGKとすることができる。この場合、準備に10分を与え、プレイヤーシューズを許可する。(プレイヤーには戻れない。)
④試合開始前に最低人数の選手と役員1名が揃わないチーム、又は試合中の傷病や怪我等により人数不足となり試合続行が不可能となったチームは棄権したものとみなし、0対15で不戦敗とする。
- 18 表 彰
チーム表彰 優勝 賞状・日光杯(持ち回り)・トロフィー・メダル
準優勝 賞状・トロフィー
第3位 賞状・トロフィー
敢闘賞 賞状・盾
個人表彰 最優秀選手賞 メダル
ベスト6賞 メダル
- 19 式典・会議 ①監督会議
競技開始10日前を目安にオンラインにて行う。(会場地では行わない。)
詳細は別途、参加チームに連絡する。

②開会式及びスキルコンペティション

実施しない。

③表彰式

令和4年11月20日(日)の3位決定戦後、第3位及び第4位のチーム表彰、決勝戦終了後、優勝及び準優勝のチーム表彰及び個人表彰を栃木県立日光霧降アイスアリーナにおいて行う。

※3位以下のチーム中に、ベスト6賞に選ばれた選手がいた場合には、後日メダルを郵送する。

④その他

令和4年11月20日(日)に栃木県立日光霧降アイスアリーナでプラオレ!と連携したイベントを実施する。

なお、イベント内容については別途定める。

20 申 込

①(公財)日本アイスホッケー連盟 FaceOff システム大会申込フォーム (<http://www.jihf.or.jp/meet/entry/>) にログインして、必要事項をオンラインにて入力すること。※ログインの際に必要な大会IDと大会パスワードは、大会事務局に照会すること。

②大会申込フォームにオンライン入力後、プリントアウトし、所属加盟団体を通じ、(正)押印(副)コピーを下記に提出すること。

①【正(押印原本)】〒160-0013 東京都新宿区霞ヶ丘町4番2号

Japan Sport Olympic Square 506号室

TEL 03-5843-0375 FAX 03-5843-0376

②【副(コピー)】大会事務局 下記問合せ先参照

③同時に、プログラム用データ(名簿・チーム写真など)を指定様式にて、大会事務局まで提出すること。(電子メールにて提出)

④ 締切：令和4年9月15日(木) 正午必着

21 参加料

1チーム 30,000円

令和4年10月28日(金)までに大会事務局口座に振り込む。申し込み後は、準備経費等が発生する場合、原則として返金しない。

振込先 足利銀行今市支店 普通口座 No3499573

口座名 全日本女子中学高校生アイスホッケー大会実行委員会

会長 粉川昭一

22 公式練習

活動地域における練習環境等の差を考慮し、希望チームは公式練習をできるものとするが、新型コロナウイルス感染症の感染リスクを理解した上で、大会事務局に直接申込むこと。

※公式練習日：令和4年11月18日(金) [1枠:45分/15分整氷]

※練習 枠：①13:00～②14:00～③15:00～④16:00～⑤17:00～

※会 場：日光市細尾ドームリンク

23 宿泊

宿泊先の斡旋は行わない。各チームで手配する。

24 感染症対策

大会中止判断、日程変更、参加条件及び安全管理等新型コロナウイルス感染症対策については、別途、「新型コロナウイルス感染予防における大会運営規程」による。

《問合せ先》

全日本女子中学・高校生アイスホッケー大会実行委員会事務局

〒321-1292 栃木県日光市今市本町1番地

日光市教育委員会事務局スポーツ振興課

TEL 0288-21-5183 FAX 0288-21-5185

E-mail sports-sinkou@city.nikko.lg.jp



第17回日光杯全日本女子中学・高校生アイスホッケー大会競技規程

【1・2回戦、敗者戦】

◆競技要項

- ・練習：7分 競技時間：各ピリオド 15分 インターバル：5分
延長：なし PSS：なし TO：あり
- ・第3ピリオド終了後に同点の場合、延長ピリオドは行わず、直ちにペナルティー・ショット・シュートアウト（PSS）を行う。
- ・タイムアウトは正規のとおりとする。

◆進行

- 第1試合 練習 → 試合開始（1ピリオド終了後整氷） → 試合終了後整氷・消毒
- 第2試合以降 整氷・消毒後 → 練習 → 試合開始（以降同様）

【準決勝、3位決定戦、決勝】

◆競技要項

- ・練習：10分 競技時間：各ピリオド 20分 インターバル：10分
延長：あり PSS：あり TO：あり
- ・第3ピリオド終了後に同点の場合、3分間の休憩の後、延長ピリオド正味5分（サドンデス方式）を行う。なお決しない場合は、ペナルティー・ショット・シュートアウト（PSS）を行う。
- ・タイムアウトは正規のとおりとする。

◆進行

- 第1試合 練習 → 試合開始（各インターバル整氷） → 試合終了後整氷・消毒
- 第2試合以降 整氷・消毒後 → 練習 → 試合開始（以降同様）

【延長規程】

- ・延長ピリオドは「3 on 3方式」で行い、どちらかが得点した時点で勝敗が決する。
- ・ペナルティー・ショット・シュートアウト（PSS）は3人ずつで行い、それでも決しない場合は、1人ずつのサドンデス方式で勝敗を決する。（PSSを行う際は、整氷なし、片面使用とする。）

【試合開始予定時刻と試合前の練習】

- ・トーナメント表の時刻は、試合開始予定時刻とする。前の試合が早く終了しても次の試合の開始予定時刻を繰り上げない。
- ・練習は試合開始予定時刻の10分前から（7分間・10分間）とする。（練習開始の合図があるまで氷上には上がらないこと。）
- ・前の試合の終了時刻により変更がある場合は、競技役員の指示に従うこと。

【選手ベンチ】

- ・組合せ番号の若いチームを仮ホームとし、オフィシャル席から見て左側を使用すること。
- ・試合でのホームおよびビジターの決定は、試合開始前のパケットスによる。

JOCジュニアオリンピックカップ大会

第17回日光杯全日本女子中学・高校生アイスホッケー大会組合せ

会場 霧降アイスアリーナ
細尾ドームリンク

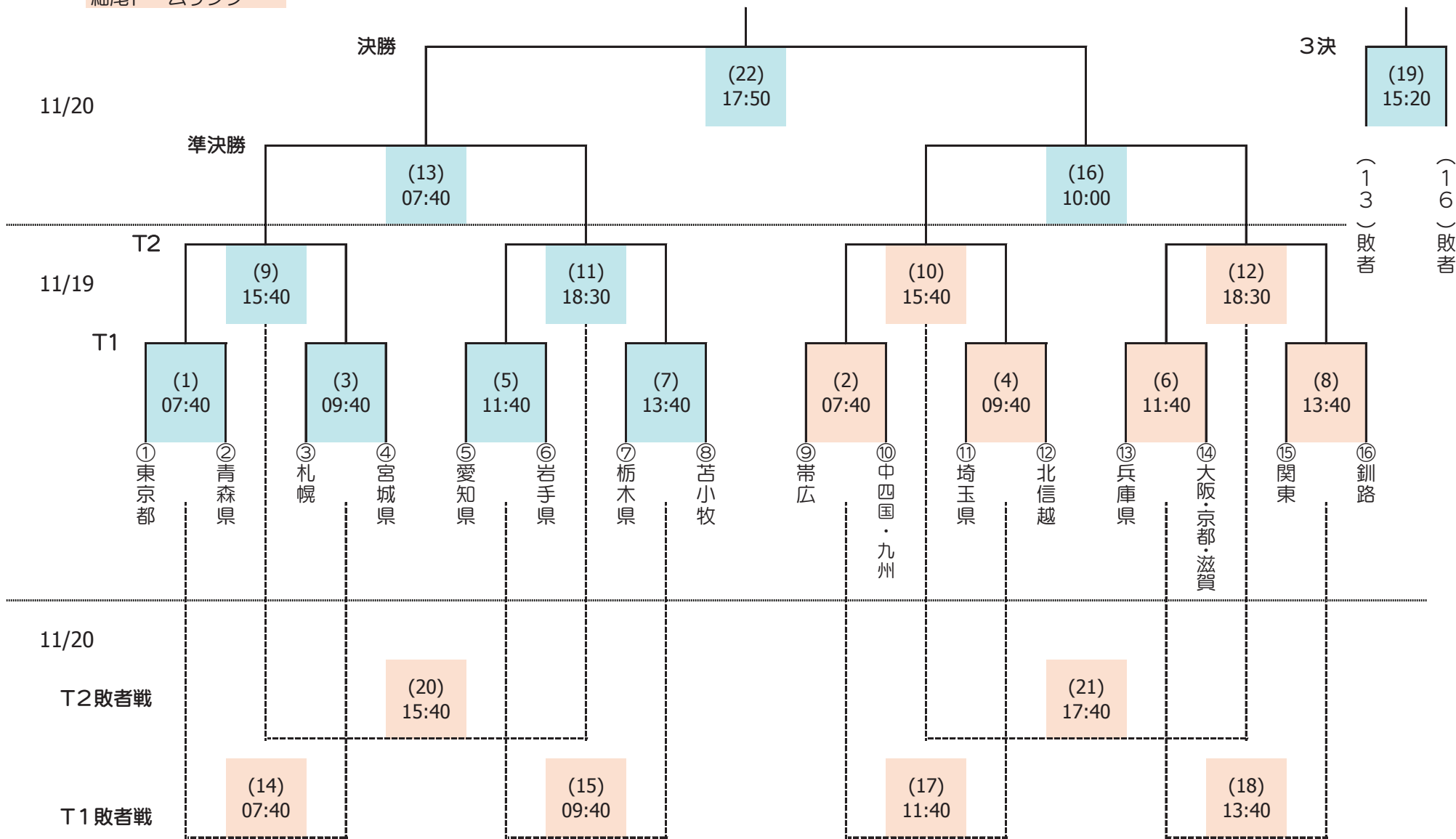

JOCジュニアオリンピックカップ大会

第17回日光杯全日本女子中学・高校生アイスホッケー大会競技日程

| 期日 | 時間 | 区分 | 霧降アイスアリーナ | | | 細尾ドームリンク | | |
|--------------|-------|---------------|-----------|----------|----------|----------|----------|------------|
| | | | | | | | | |
| 11/19 (土) | 07:40 | 1回戦 | (1) | 東京都 A | 青森県 C | (2) | 帯広 B | 中四国・九州 C |
| | 09:40 | 1回戦 | (3) | 札幌 B | 宮城県 D | (4) | 埼玉県 A | 北信越 D |
| | 11:40 | 1回戦 | (5) | 愛知県 A | 岩手県 C | (6) | 兵庫県 B | 大阪・京都・滋賀 C |
| | 13:40 | 1回戦 | (7) | 栃木県 B | 苫小牧 D | (8) | 関東 A | 釧路 D |
| | 15:40 | 2回戦 | (9) | (1)勝者 A | (3)勝者 C | (10) | (2)勝者 B | (4)勝者 C |
| | 18:30 | 2回戦 | (11) | (5)勝者 B | (7)勝者 D | (12) | (6)勝者 A | (8)勝者 D |
| 11/20 (日) | 07:40 | 準決勝 T1敗者戦 | (13) | (9)勝者 A | (11)勝者 C | (14) | (1)敗者 B | (3)敗者 C |
| | 09:40 | T1敗者戦 | | | | (15) | (5)敗者 A | (7)敗者 D |
| | 10:00 | 準決勝 | (16) | (10)勝者 B | (12)勝者 D | | | |
| | 11:40 | T1敗者戦 | | | | (17) | (2)敗者 B | (4)敗者 C |
| | 12:30 | イベント | プラオレイメント | | | | | |
| | 13:40 | T1敗者戦 | | | | (18) | (6)敗者 A | (8)敗者 D |
| | 15:20 | 3位決定戦 | (19) | (13)敗者 A | (16)敗者 C | | | |
| | 15:40 | T2敗者戦 | | | | (20) | (9)敗者 B | (11)敗者 C |
| | 17:10 | 表彰式 | 3位・4位チーム | | | | | |
| | 17:40 | T2敗者戦 | | | | (21) | (10)敗者 A | (12)敗者 D |
| | 17:50 | 決勝 | (22) | (13)勝者 B | (16)勝者 D | | | |
| 19:40 | 表彰式 | 1位・2位チーム・個人表彰 | | | | | | |

※1 【1.2回戦・敗者戦】：練習7分、各ピリオド15分、インターバル5分(1ピリ終了後整氷)、延長なし、PSSあり、TOあり

【準決勝・3決・決勝】：練習10分、各ピリオド20分、インターバル10分(整氷)、延長5分S(3on3)、PSSあり、TOあり

JOCジュニアオリンピックカップ大会

第17回日光杯全日本女子中学・高校生アイスホッケー大会タイムテーブル

【霧降アイスアリーナ】

【細尾ドームリンク】

| 11月19日(土) | | | |
|-----------|-------|------|---------|
| 時間 | 内容 | No. | 区分 |
| 07:30 | 練習 | (1) | 1 回戦 |
| 07:40 | 1ピリ | | |
| 08:05 | 整氷 | | |
| 08:15 | 2ピリ | | |
| 08:40 | 整氷なし | | |
| 08:45 | 3ピリ | | |
| 09:10 | 整氷・消毒 | | |
| 09:30 | 練習 | | |
| 09:40 | 1ピリ | | |
| 10:05 | 整氷 | | |
| 10:15 | 2ピリ | | |
| 10:40 | 整氷なし | | |
| 10:45 | 3ピリ | | |
| 11:10 | 整氷・消毒 | | |
| 11:30 | 練習 | | |
| 11:40 | 1ピリ | | |
| 12:05 | 整氷 | | |
| 12:15 | 2ピリ | | |
| 12:40 | 整氷なし | | |
| 12:45 | 3ピリ | | |
| 13:10 | 整氷・消毒 | | |
| 13:30 | 練習 | | |
| 13:40 | 1ピリ | | |
| 14:05 | 整氷 | | |
| 14:15 | 2ピリ | | |
| 14:40 | 整氷なし | | |
| 14:45 | 3ピリ | | |
| 15:10 | 整氷・消毒 | | |
| 15:30 | 練習 | | |
| 15:40 | 1ピリ | | |
| 16:05 | 整氷 | | |
| 16:15 | 2ピリ | | |
| 16:40 | 整氷なし | | |
| 16:45 | 3ピリ | | |
| 17:10 | 整氷・消毒 | | |
| 18:20 | 練習 | | |
| 18:30 | 1ピリ | | |
| 18:55 | 整氷 | | |
| 19:05 | 2ピリ | | |
| 19:30 | 整氷なし | | |
| 19:35 | 3ピリ | | |
| 20:00 | | (11) | 2 回戦 |

| 11月20日(日) | | | |
|-----------|--------------|------|--------------|
| 時間 | 内容 | No. | 区分 |
| 07:30 | 練習 | (13) | 準 決勝 |
| 07:40 | 1ピリ | | |
| 08:10 | 整氷 | | |
| 08:20 | 2ピリ | | |
| 08:50 | 整氷 | | |
| 09:00 | 3ピリ | | |
| 09:30 | 整氷・消毒 | | |
| 09:50 | 練習 | | |
| 10:00 | 1ピリ | | |
| 10:30 | 整氷 | | |
| 10:40 | 2ピリ | | |
| 11:10 | 整氷 | | |
| 11:20 | 3ピリ | | |
| 11:50 | 整氷・消毒 | | |
| 12:10 | | (16) | イ ベン ト |
| 12:30 | プラオレ イベント | | |
| 14:40 | 整氷・消毒 | | |
| 15:00 | | | |
| 15:10 | 練習 | | |
| 15:20 | 1ピリ | | |
| 15:50 | 整氷 | | |
| 16:00 | 2ピリ | | |
| 16:30 | 整氷 | | |
| 16:40 | 3ピリ | | |
| 17:10 | 表彰式 | | |
| 17:20 | 整氷・消毒 | | |
| 17:40 | 練習 | | |
| 17:50 | 1ピリ | | |
| 18:20 | 整氷 | | |
| 18:30 | 2ピリ | | |
| 19:00 | 整氷 | | |
| 19:10 | 3ピリ | | |
| 19:40 | 表彰式 | | |
| 20:00 | | (22) | 決 勝 |

| 11月19日(土) | | | |
|-----------|-------|------|---------|
| 時間 | 内容 | No. | 区分 |
| 07:30 | 練習 | (2) | 1 回戦 |
| 07:40 | 1ピリ | | |
| 08:05 | 整氷 | | |
| 08:15 | 2ピリ | | |
| 08:40 | 整氷なし | | |
| 08:45 | 3ピリ | | |
| 09:10 | 整氷・消毒 | | |
| 09:30 | 練習 | | |
| 09:40 | 1ピリ | | |
| 10:05 | 整氷 | | |
| 10:15 | 2ピリ | | |
| 10:40 | 整氷なし | | |
| 10:45 | 3ピリ | | |
| 11:10 | 整氷・消毒 | | |
| 11:30 | 練習 | | |
| 11:40 | 1ピリ | | |
| 12:05 | 整氷 | | |
| 12:15 | 2ピリ | | |
| 12:40 | 整氷なし | | |
| 12:45 | 3ピリ | | |
| 13:10 | 整氷・消毒 | | |
| 13:30 | 練習 | | |
| 13:40 | 1ピリ | | |
| 14:05 | 整氷 | | |
| 14:15 | 2ピリ | | |
| 14:40 | 整氷なし | | |
| 14:45 | 3ピリ | | |
| 15:10 | 整氷・消毒 | | |
| 15:30 | 練習 | | |
| 15:40 | 1ピリ | | |
| 16:05 | 整氷 | | |
| 16:15 | 2ピリ | | |
| 16:40 | 整氷なし | | |
| 16:45 | 3ピリ | | |
| 17:10 | 整氷・消毒 | | |
| 18:20 | 練習 | | |
| 18:30 | 1ピリ | | |
| 18:55 | 整氷 | | |
| 19:05 | 2ピリ | | |
| 19:30 | 整氷なし | | |
| 19:35 | 3ピリ | | |
| 20:00 | | (12) | 2 回戦 |

| 11月20日(日) | | | |
|-----------|-------|------|-----------------------|
| 時間 | 内容 | No. | 区分 |
| 07:30 | 練習 | (14) | T 1 敗 者 戦 |
| 07:40 | 1ピリ | | |
| 08:05 | 整氷 | | |
| 08:15 | 2ピリ | | |
| 08:40 | 整氷なし | | |
| 08:45 | 3ピリ | | |
| 09:10 | 整氷・消毒 | | |
| 09:30 | 練習 | | |
| 09:40 | 1ピリ | | |
| 10:05 | 整氷 | | |
| 10:15 | 2ピリ | | |
| 10:40 | 整氷なし | | |
| 10:45 | 3ピリ | | |
| 11:10 | 整氷・消毒 | | |
| 11:30 | 練習 | | |
| 11:40 | 1ピリ | | |
| 12:05 | 整氷 | | |
| 12:15 | 2ピリ | | |
| 12:40 | 整氷なし | | |
| 12:45 | 3ピリ | | |
| 13:10 | 整氷・消毒 | | |
| 13:30 | 練習 | | |
| 13:40 | 1ピリ | | |
| 14:05 | 整氷 | | |
| 14:15 | 2ピリ | | |
| 14:40 | 整氷なし | | |
| 14:45 | 3ピリ | | |
| 15:10 | 整氷・消毒 | | |
| 15:30 | 練習 | | |
| 15:40 | 1ピリ | | |
| 16:05 | 整氷 | | |
| 16:15 | 2ピリ | | |
| 16:40 | 整氷なし | | |
| 16:45 | 3ピリ | | |
| 17:10 | 整氷・消毒 | | |
| 17:30 | 練習 | | |
| 17:40 | 1ピリ | | |
| 18:05 | 整氷 | | |
| 18:15 | 2ピリ | | |
| 18:40 | 整氷なし | | |
| 18:45 | 3ピリ | | |
| 19:10 | | (21) | T 2 敗 者 戦 |

ALL JAPAN WOMEN
JUNIOR HIGH・HIGH SCHOOL
ICE HOCKEY CHAMPIONSHIPS

チーム名簿



| チーム名 | | 釧路選抜 | | | | |
|------|------------------|---------|-----|-------------|---------------|-----|
| 監督 | | 中島谷 友二郎 | | | ジャージカラー | |
| コーチ | | 岸 部 真 二 | | | | |
| | | | | | ホーム用 | 紺 |
| | | | | | ビジター用 | |
| No. | ポジション (G・D・F) | 背番号 | C/A | 選手名 (漢字) | 選手名 (カタカナ) | 学年 |
| 1 | G | 31 | | 川 口 莉 子 | カワグチ リコ | 高校3 |
| 2 | G | 30 | | 大 城 る ら | オオシロ ルラ | 高校2 |
| 3 | D | 34 | A | 堤 京 香 | ツツミ キョウカ | 高校3 |
| 4 | D | 33 | A | 鈴 木 日 毬 | スズキ ヒマリ | 高校3 |
| 5 | D | 42 | | 北 上 和 華 | キタカミ ノドカ | 高校2 |
| 6 | D | 45 | | 岸 部 冴 菜 沙 | キシベ サラサ | 高校2 |
| 7 | D | 43 | | 佐 藤 虹 羽 | サトウ コハネ | 高校2 |
| 8 | D | 14 | | 眼 目 ゆ う ら | サッカ ユウラ | 中学2 |
| 9 | D | 37 | | 多 田 梨 乃 | タダ リノ | 中学2 |
| 10 | F | 19 | C | 伊 藤 麻 琴 | イトウ マコト | 高校3 |
| 11 | F | 10 | | 野 呂 里 桜 | ノロ リオ | 高校3 |
| 12 | F | 41 | | 野 呂 莉 里 | ノロ リリ | 高校3 |
| 13 | F | 44 | | 多 田 藍 | タダ アイ | 高校1 |
| 14 | F | 11 | | 譜 久 山 陽 菜 | フクヤマ ヒナ | 中学3 |
| 15 | F | 15 | | 鈴 木 苺 花 | スズキ マイカ | 中学3 |
| 16 | F | 8 | | 丹 葉 ゆ い | タンバ ユイ | 中学3 |
| 17 | F | 47 | | 根 本 陽 菜 | ネモト ヒナ | 中学2 |
| 18 | | | | | | |
| 19 | | | | | | |
| 20 | | | | | | |
| 21 | | | | | | |
| 22 | | | | | | |
| 23 | | | | | | |
| 24 | | | | | | |
| 25 | | | | | | |



釧路選抜です。
 コロナ過の中、本大会に出場できることを大変嬉しく思います。
 ワンプレーを大事にし、スピード感に溢れ、観ている人に感動を与えられる試合をしたいと思います。
 チーム一丸となり優勝を目指して頑張ります。

| チーム名 | | 帯 広 選 抜 | | | | |
|-------|------------------|-----------|-----|----------------|-----------------|-----|
| 監 督 | | 安 宅 奈 々 | | | ジャージカラー | |
| コ ー チ | | 野 澤 加 奈 枝 | | | | |
| コ ー チ | | 梅 森 孝 明 | | | | |
| | | | | | ホ ー ム 用 | 黒 |
| | | | | | ビ ジ タ ー 用 | |
| No. | ポジション (G・D・F) | 背番号 | C/A | 選 手 名 (漢 字) | 選 手 名 (カタカナ) | 学年 |
| 1 | G | 1 | A | 竹 中 梨 々 奈 | タケナカ リリナ | 高校3 |
| 2 | G | 10 | | 関 口 愛 香 | セキグチ マドカ | 高校2 |
| 3 | D | 4 | | 佐 藤 礼 那 | サトウ レイナ | 高校2 |
| 4 | D | 6 | A | 篠 田 安 | シノダ アン | 高校3 |
| 5 | D | 19 | | 岡 田 唯 愛 | オカダ ユア | 中学2 |
| 6 | D | 7 | | 新 妻 未 月 杏 | ニイツマ ミヅキ | 中学3 |
| 7 | D | 5 | | 寺 内 姫 夏 | テラウチ キカ | 中学2 |
| 8 | D | 8 | | 類 家 こ こ | ルイケ ココ | 中学1 |
| 9 | F | 22 | | 村 上 凜 | ムラカミ リン | 高校3 |
| 10 | F | 17 | | 山 岸 彩 嘉 | ヤマギシ アヤカ | 中学2 |
| 11 | F | 11 | | 長 瀬 玲 花 | ナガセ レイカ | 中学1 |
| 12 | F | 12 | | 大 泉 実 楓 | オオイズミ ミヅキ | 中学1 |
| 13 | F | 18 | C | 梅 森 遥 愛 | ウメモリ ハルア | 高校3 |
| 14 | F | 14 | | 勅使河原 小 梅 | テシガワラ コウメ | 高校2 |
| 15 | F | 20 | | 佐 藤 わ かな | サトウ ワカナ | 中学3 |
| 16 | F | 15 | | 村 谷 智 花 | ムラヤ トモカ | 中学3 |
| 17 | F | 13 | | 林 美 月 | ハヤシ ミヅキ | 中学2 |
| 18 | | | | | | |
| 19 | | | | | | |
| 20 | | | | | | |
| 21 | | | | | | |
| 22 | | | | | | |
| 23 | | | | | | |
| 24 | | | | | | |
| 25 | | | | | | |



今年帯広選抜は、中高生が多く選抜したメンバー17人で臨みます。選抜メンバーに入れなかった選手の方まで、そして、大会が中止となって出場したくても出来なかった先輩の思いもしっかり受け継ぎ、優勝を狙います。

試合ができる事に感謝の気持ちを忘れず最後まで諦めず戦います。

| チーム名 | | 札幌選抜 | | | | | | |
|------|------------------|--------|-----|-------------|-----|---------------|------|-----|
| 監督 | | 前島 臣 政 | | | | ジャージカラー | | |
| コーチ | | 加藤 哲 也 | | | | | | |
| コーチ | | 石岡 敏 | | | | | | |
| | | | | | | ホーム用 | ブルー | |
| | | | | | | ビクター用 | ホワイト | |
| No. | ポジション (G・D・F) | 背番号 | C/A | 選手名 (漢字) | | 選手名 (カタカナ) | | 学年 |
| 1 | G | 1 | | 犬飼 | 彩花 | イヌカイ | アヤカ | 中学2 |
| 2 | G | 30 | | 大島 | 南緒 | オオハタ | ナオ | 中学1 |
| 3 | D | 12 | C | 三戸 | 彩歌 | ミト | アヤカ | 高校3 |
| 4 | D | 4 | | 北島 | 芹 | キタジマ | セリ | 高校3 |
| 5 | D | 8 | | 小島 | 杏美 | コジマ | アミ | 高校1 |
| 6 | D | 9 | | 小松田 | 桜子 | コマツダ | サクラコ | 高校1 |
| 7 | D | 6 | | 奥村 | 菜月 | オクムラ | ナツキ | 高校1 |
| 8 | D | 18 | | 神谷 | 藍里 | カミヤ | アイリ | 高校1 |
| 9 | D | 3 | | 犬飼 | 遥香 | イヌカイ | ハルカ | 中学3 |
| 10 | D | 19 | | 橋本 | 紗良 | ハシモト | サラ | 中学1 |
| 11 | F | 14 | A | 佐野 | 友香 | サノ | トモカ | 高校2 |
| 12 | F | 13 | A | 澤田 | 葵 | サワダ | アオイ | 高校2 |
| 13 | F | 16 | | 西山 | 心花 | ニシヤマ | ココナ | 高校1 |
| 14 | F | 7 | | 高橋 | 陽花 | タカハシ | ハルカ | 高校1 |
| 15 | F | 17 | | 神谷 | 藍沙 | カミヤ | アイサ | 高校1 |
| 16 | F | 11 | | 本間 | 彩那 | ホンマ | アヤナ | 高校1 |
| 17 | F | 5 | | 藤田 | 礼 | フジタ | レイ | 高校1 |
| 18 | F | 10 | | 大島 | 陽香 | オオハタ | ハルカ | 中学3 |
| 19 | F | 2 | | 北島 | 滯 | キタジマ | ミオ | 中学3 |
| 20 | F | 15 | | 川崎 | 璃湖 | カワサキ | リコ | 中学2 |
| 21 | F | 20 | | 小野寺 | 悠衣 | オノデラ | ユイ | 中学1 |
| 22 | F | 21 | | 垂水 | 香友葉 | タルミ | コトハ | 中学1 |
| 23 | F | 22 | | 松原 | 絆奈 | マツバラ | ハンナ | 中学1 |
| 24 | F | 23 | | 和田 | 奈子 | ワダ | ナコ | 中学1 |
| 25 | | | | | | | | |



札幌選抜です。

近年コロナ過で、多くのスポーツ大会が中止や延期となる中、今大会の開催におきましては関係者の皆様のご尽力に感謝を申し上げます。

17回目を迎えるこの大会に、今回も参加させていただけることを大変嬉しく思っております。

メンバー構成は、札幌インフィニティーズとボルテックス札幌、真駒内レディースIHCに所属しています、中学生と高校生の24名で参加させて頂くことになりました。

これまでの経験を活かして、ベスト4に入れるように、チーム一丸となり全力を尽くしますので宜しくお願い致します。

| チーム名 | | 苫小牧選抜 | | | | | |
|------|------------------|-----------|-----|--------------|---------------|-----|--|
| 監督 | | 中 奥 梓 | | | ジャージカラー | | |
| コーチ | | 門 間 綾 乃 | | | | | |
| コーチ | | 青 木 香 奈 枝 | | | ホーム用 | 白 | |
| | | | | | ビジター用 | | |
| No. | ポジション (G・D・F) | 背番号 | C/A | 選手名 (漢 字) | 選手名 (カタカナ) | 学年 | |
| 1 | G | 1 | | 鈴木 琴 葉 | スズキ コトハ | 中学1 | |
| 2 | G | 2 | | 面 田 柊 | オモダ シュウ | 中学2 | |
| 3 | D | 15 | | 小 本 花 綾 | コモト カアヤ | 高校2 | |
| 4 | D | 7 | | 尾 崎 花 都 | オザキ ナツ | 高校1 | |
| 5 | D | 14 | | 久 保 田 虹 音 | クボタ コト | 高校2 | |
| 6 | D | 11 | | 小 野 崎 悠 生 | オノザキ ユイ | 高校1 | |
| 7 | D | 19 | | 清 水 風 奈 | シミズ フウナ | 中学3 | |
| 8 | D | 5 | | 青 名 畑 希 良 | アオナハタ キラ | 中学3 | |
| 9 | D | 16 | | 柳 橋 萌 結 | ヤナギハシ モユ | 中学2 | |
| 10 | F | 6 | A | 北 野 純 菜 | キタノ ジュンナ | 高校3 | |
| 11 | F | 24 | A | 清 川 瑠 花 | キヨカワ ルカ | 高校3 | |
| 12 | F | 8 | C | 松 本 理 子 | マツモト リコ | 高校3 | |
| 13 | F | 4 | | 田 邊 真 希 | タナベ マキ | 高校2 | |
| 14 | F | 17 | | 伊 藤 小 桃 | イトウ コモモ | 高校2 | |
| 15 | F | 12 | | 本 部 琉 衣 | ホンベ ルイ | 高校1 | |
| 16 | F | 20 | | 後 藤 こ ころ | ゴトウ ココロ | 高校1 | |
| 17 | F | 13 | | 曾 根 凧 紗 | ソネ ナギサ | 高校1 | |
| 18 | F | 10 | | 久 保 凜 | クボ リン | 中学3 | |
| 19 | F | 18 | | 北 野 愛 奈 | キタノ アイナ | 中学3 | |
| 20 | F | 21 | | 福 澤 桃 菜 | フクザワ モモナ | 中学1 | |
| 21 | | | | | | | |
| 22 | | | | | | | |
| 23 | | | | | | | |
| 24 | | | | | | | |
| 25 | | | | | | | |



コロナ禍の中、開催にあたり準備運営をして頂き感謝いたします。

今年は日光杯の経験者も少なく、例年以上に挑戦者の立場で臨みたいと思います。高校生を中心に苫小牧のアイスホッケーであるスピードと最後まであきらめない姿勢で元気よくプレーをするので応援をお願い致します。

| チーム名 | | 青 森 県 選 抜 | | | | | |
|-----------|------------------|-----------|-----|----------------|-----------------|-----------|--|
| 監 督 | | 長 根 繁 人 | | | | ジャージカラー | |
| コ ー チ | | 番 澤 伸 児 | | | | | |
| コ ー チ | | 日 向 蘭 | | | | ホ ー ム 用 赤 | |
| ト レ ー ナ ー | | 近 藤 琴 巴 | | | | | |
| | | | | | | ビ ジ タ ー 用 | |
| No. | ポジション (G・D・F) | 背番号 | C/A | 選 手 名 (漢 字) | 選 手 名 (カタカナ) | 学年 | |
| 1 | G | 1 | | 中 里 光 葉 | ナカサト ミツハ | 高校2 | |
| 2 | G | 2 | | 中 島 ひ な た | ナカジマ ヒナタ | 高校1 | |
| 3 | D | 5 | C | 小 林 雪 音 | コバヤシ ユキネ | 高校3 | |
| 4 | D | 19 | | 左 館 璃 音 | サダテ リオン | 高校1 | |
| 5 | D | 14 | | 細 越 愛 結 | ホソゴエ マユ | 中学2 | |
| 6 | D | 12 | | 豊 川 唯 歩 | トヨカワ イブ | 中学2 | |
| 7 | D | 4 | | 佐 々 木 小 鶴 | ササキ コツル | 中学1 | |
| 8 | D | 3 | | 中 村 紗 柳 | ナカムラ サナ | 中学1 | |
| 9 | F | 6 | A | 松 本 琉 兔 | マツモト ルウ | 高校1 | |
| 10 | F | 16 | A | 佐 々 木 梅 | ササキ ウメ | 高校1 | |
| 11 | F | 23 | | 山 村 瑞 姫 | ヤマムラ ミズキ | 高校1 | |
| 12 | F | 9 | | 林 悠 奈 | ハヤシ ユウナ | 高校1 | |
| 13 | F | 7 | | 畑 中 心 寧 | ハタナカ コトネ | 中学3 | |
| 14 | F | 21 | | 下 谷 唯 奈 | シモヤ ユナ | 中学3 | |
| 15 | F | 18 | | 枘 谷 真 緒 | マシヤ マオ | 中学3 | |
| 16 | F | 17 | | 大 鐘 伊 織 | オオガネ イオリ | 中学2 | |
| 17 | F | 10 | | 沼 邊 亜 澄 | ヌマベ アスミ | 中学2 | |
| 18 | F | 22 | | 横 欠 空 奏 | ヨコガケ カナデ | 中学1 | |
| 19 | F | 24 | | 稲 福 日 菜 | イナフク ヒナ | 中学1 | |
| 20 | F | 13 | | 西 村 楓 | ニシムラ カエデ | 中学2 | |
| 21 | | | | | | | |
| 22 | | | | | | | |
| 23 | | | | | | | |
| 24 | | | | | | | |
| 25 | | | | | | | |



2022青森県選抜チームは3チームからの選抜チームとして挑みます。高校生選手の少ない中でどのように戦っていくかをみんなで共有しながら最後まで走り続ける事を目標に、一つでも多く上位にくらいついていきたいと思っています。

| チーム名 | | 岩 手 県 選 抜 | | | | |
|-------|------------------|-----------|-----|----------------|-----------------|------|
| 監 督 | | 藤 本 光 利 | | | ジャージカラー | |
| コ ー チ | | 山 口 和 人 | | | | |
| | | | | | ホ ー ム 用 | 白 |
| | | | | | ビ ジ タ ー 用 | オレンジ |
| No. | ポジション (G・D・F) | 背番号 | C/A | 選 手 名 (漢 字) | 選 手 名 (カタカナ) | 学年 |
| 1 | G | 33 | | 青 木 江 真 | アオキ エマ | 高校1 |
| 2 | G | 44 | | 川 村 柚 葉 | カワムラ ユズハ | 中学2 |
| 3 | D | 13 | | 堀 内 美 玖 | ホリウチ ミク | 中学3 |
| 4 | D | 14 | | 久 保 心 | クボ ココ | 中学2 |
| 5 | D | 28 | A | 佐 々 木 楓 | ササキ カエデ | 高校1 |
| 6 | D | 24 | C | 小 林 佑 凧 | コバヤシ ユウナ | 高校2 |
| 7 | F | 23 | A | 梅 村 光 希 | ウメムラ ミキ | 高校2 |
| 8 | F | 16 | | 中 野 陽 菜 | ナカノ ヒナタ | 中学3 |
| 9 | F | 17 | | 小 林 叶 | コバヤシ カノン | 中学2 |
| 10 | F | 22 | | 関 向 怜 奈 | セキムカイ レイナ | 高校3 |
| 11 | F | 19 | | 多 賀 躰 來 | タガ アイラ | 中学3 |
| 12 | F | 20 | | 福 田 奈 生 | フクダ ナオ | 高校2 |
| 13 | | | | | | |
| 14 | | | | | | |
| 15 | | | | | | |
| 16 | | | | | | |
| 17 | | | | | | |
| 18 | | | | | | |
| 19 | | | | | | |
| 20 | | | | | | |
| 21 | | | | | | |
| 22 | | | | | | |
| 23 | | | | | | |
| 24 | | | | | | |
| 25 | | | | | | |



こんにちは、岩手県選抜チームです。私達は、高校生6名、中学生6名で構成されています。

人数が少ないですが、最後まで全カプレーで戦いますので応援のほど宜しくお願い致します！

大会開催に向けて準備されている全ての関係者の皆様に深く感謝申し上げます。

| チーム名 | | 宮 城 県 選 抜 | | | | |
|-------|----------------------|-----------|-----|----------------|-----------------|------|
| 監 督 | 佐 藤 秀 一 | | | ジャージカラー | | |
| コ ー チ | 鈴 木 あ ゆ み | | | | | |
| コ ー チ | 齋 藤 秀 之 | | | ホ ー ム 用 | 黒 | |
| コ ー チ | 宇 野 澤 衣 里 | | | ビ ジ タ ー 用 | | |
| No. | ポ ジ シ ョ ン (G・D・F) | 背 番 号 | C/A | 選 手 名 (漢 字) | 選 手 名 (カタカナ) | 学 年 |
| 1 | G | 1 | | 松 川 美 穂 | マツカワ ミホ | 高校 1 |
| 2 | G | 2 | | 鈴 木 理 央 | スズキ リオ | 中学 1 |
| 3 | D | 3 | | 千 葉 恋 歌 | チバ レンカ | 中学 2 |
| 4 | D | 4 | | 竹 内 幸 乃 | タケウチ ユキノ | 中学 3 |
| 5 | D | 5 | | 岩 間 陽 愛 | イワマ ヒヨリ | 中学 3 |
| 6 | D | 6 | | 佐 藤 恵 梨 香 | サトウ エリカ | 中学 1 |
| 7 | F | 7 | | ク リ ー シ ー 冴 耶 | クリーシーサヤ | 中学 3 |
| 8 | F | 19 | C | ハドルストン カティア | ハドルストン カティア | 高校 2 |
| 9 | F | 18 | A | 松 川 佳 寿 美 | マツカワ カスミ | 高校 3 |
| 10 | F | 17 | A | 三 浦 百 葉 | ミウラ モモハ | 高校 1 |
| 11 | F | 8 | | 山 下 菜 摘 | ヤマシタ ナツミ | 高校 1 |
| 12 | F | 9 | | 岩 間 綾 那 | イワマ アヤナ | 高校 1 |
| 13 | F | 10 | | 小 玉 眞 碧 | コダマ マオ | 中学 3 |
| 14 | F | 11 | | 齋 藤 リ お | サイトウ リオ | 中学 2 |
| 15 | F | 12 | | 千 葉 愛 歌 | チバ マナカ | 中学 1 |
| 16 | | | | | | |
| 17 | | | | | | |
| 18 | | | | | | |
| 19 | | | | | | |
| 20 | | | | | | |
| 21 | | | | | | |
| 22 | | | | | | |
| 23 | | | | | | |
| 24 | | | | | | |
| 25 | | | | | | |



こんにちは！宮城県選抜です。今年度も大会に参加できることを大変嬉しく思います。今年の宮城県選抜は、高校生6名・中学生9名の計15名で構成されています。この大会は同年代の選手と対戦できる貴重な大会なので、一戦一戦を全力でチーム一丸となり、勝利を目指して頑張りたいと思います。応援よろしくお願いします。また、この大会に関わる全ての方に感謝申し上げます。

| チーム名 | | 埼 玉 県 選 抜 | | | | | |
|-------|------------------|-----------|-----|----------------|-----------------|-----|-----|
| 監 督 | | 竹 淵 舜 | | | ジャージカラー | | |
| コ ー チ | | 格 地 現 | | | | | |
| コ ー チ | | 吉 村 良 一 | | | ホ ー ム 用 | | ピンク |
| | | | | | ビ ジ タ ー 用 | | 白 |
| No. | ポジション (G・D・F) | 背番号 | C/A | 選 手 名 (漢 字) | 選 手 名 (カタカナ) | 学年 | |
| 1 | F | 14 | A | 岡 村 桃 香 | オカムラ モモカ | 中学3 | |
| 2 | F | 15 | | 初 野 愛 里 主 | ハツノ アリス | 中学1 | |
| 3 | F | 16 | | 森 本 あ み | モリモト アミ | 中学1 | |
| 4 | F | 17 | | 山 崎 涼 | ヤマザキ スズ | 高校2 | |
| 5 | F | 18 | A | 前 田 七 海 | マエダ ナナミ | 高校2 | |
| 6 | D | 20 | | 吉 川 愛 子 | ヨシカワ アイコ | 高校2 | |
| 7 | D | 21 | C | 木 村 葵 | キムラ アオイ | 高校3 | |
| 8 | F | 28 | | 城 間 里 佳 子 | シロマ リカコ | 中学2 | |
| 9 | D | 29 | | 馬 場 柚 那 | ババ ユウナ | 中学2 | |
| 10 | F | 30 | | 林 咲 耶 子 | ハヤシ サヤコ | 中学2 | |
| 11 | F | 34 | | 本 田 う ら ら | ホンダ ウララ | 高校1 | |
| 12 | D | 35 | | 稲 田 朱 峯 | イナダ アカネ | 高校1 | |
| 13 | F | 36 | | 來 留 島 七 海 | クルシマ ナナミ | 中学2 | |
| 14 | G | 37 | | 山 口 結 香 | ヤマグチ ユイカ | 高校1 | |
| 15 | | | | | | | |
| 16 | | | | | | | |
| 17 | | | | | | | |
| 18 | | | | | | | |
| 19 | | | | | | | |
| 20 | | | | | | | |
| 21 | | | | | | | |
| 22 | | | | | | | |
| 23 | | | | | | | |
| 24 | | | | | | | |
| 25 | | | | | | | |



こんにちは埼玉県選抜です。埼玉県選抜は今年初めての単独出場であり、「埼玉氷球ガールズ」のメンバーで構成されております。3年ぶりの大会開催で参加出来ることを大変嬉しく思います。1試合1試合感謝の気持ちを持ちながら楽しんでプレーをして勝ち進んでいきます。

| チーム名 | | 東京都選抜 | | | | |
|------|------------------|-------|-----|-------------|---------------|-----|
| 監 | 督 | 佐藤深雪 | | | ジャージカラー | |
| コ | チ | 知古嶋彩子 | | | | |
| コ | チ | 黒川奈津美 | | | | |
| コ | チ | 佐藤克己 | | | | |
| | | | | | ホーム用 | 白 |
| | | | | | ビジター用 | 紫 |
| No. | ポジション (G・D・F) | 背番号 | C/A | 選手名 (漢字) | 選手名 (カタカナ) | 学年 |
| 1 | G | 55 | | 加藤美音 | カトウ ミオ | 高校3 |
| 2 | G | 77 | | コーリス セルフィ | コーリス セルフィ | 中学1 |
| 3 | D | 4 | A | 曾我部 夏紀 | ソガベ ナツキ | 高校2 |
| 4 | D | 9 | A | 朴 美乃 | ボク ヨシノ | 高校2 |
| 5 | D | 20 | | 出路 美京 | デミチ ミヤコ | 高校1 |
| 6 | D | 15 | | 荘 奈沙 | ショウ ナズナ | 中学3 |
| 7 | F | 17 | C | 朝比奈 京 | アサヒナ キョウ | 高校2 |
| 8 | F | 5 | | 中根 心美 | ナカネ ココミ | 高校1 |
| 9 | F | 6 | | 高木 理菜 | タカギ リナ | 高校1 |
| 10 | F | 7 | | 鈴木 璃音 | スズキ リオン | 高校1 |
| 11 | F | 16 | | 塚田 光咲 | ツカダ アリサ | 中学3 |
| 12 | F | 18 | | 伊藤 爽良 | イトウ ソラ | 中学2 |
| 13 | F | 11 | | 矢内 ひらり | ヤウチ ヒラリ | 中学1 |
| 14 | F | 21 | | 小椋 美樹 | コマツ ミキ | 中学1 |
| 15 | F | 22 | | 嵐田 千夏 | シマダ チナツ | 中学1 |
| 16 | | | | | | |
| 17 | | | | | | |
| 18 | | | | | | |
| 19 | | | | | | |
| 20 | | | | | | |
| 21 | | | | | | |
| 22 | | | | | | |
| 23 | | | | | | |
| 24 | | | | | | |
| 25 | | | | | | |



こんにちは！東京都選抜です！
 今年は中学生が多く入り、新体制で大会に挑みます。練習では上手い出来ないこともありましたが、練習試合を重ねてどんどん成長してきました。このままチーム一丸となって少しでも優勝に近づけるよう精一杯戦います。
 新型コロナウイルスの影響があるなか、大会を開催していただけること、大変嬉しく思います。大会関係者の方々、いつも応援してくださる方々に感謝の気持ちを忘れず頑張っていきます。
 応援よろしくお願いします！

| チーム名 | | 関 東 選 抜 | | | | |
|------|------------------|---------|-----|----------------|-----------------------------------|-----|
| 監 | 督 | 水 原 健 司 | | | ジャージカラー ホ ー ム 用 青 ビ ジ タ ー 用 | |
| コ | ー | 長 谷 川 愛 | | | | |
| コ | ー | 香 川 貴 博 | | | | |
| コ | ー | 嶋 田 和 恵 | | | | |
| No. | ポジション (G・D・F) | 背番号 | C/A | 選 手 名 (漢 字) | 選 手 名 (カタカナ) | 学年 |
| 1 | G | 44 | | 高 橋 絢 萌 | タカハシ アヤメ | 高校2 |
| 2 | D | 3 | | 棚 橋 日 和 | タナハシ ヒヨリ | 高校3 |
| 3 | D | 12 | | 伊 地 知 亜 衣 | イヂチ アイ | 中学2 |
| 4 | D | 10 | | 長 田 珠 里 杏 | オサダ ジュリア | 中学2 |
| 5 | D | 15 | | バルマス 帆 那 | バルマス ハナ | 中学2 |
| 6 | D | 17 | | 今 泉 真 央 | イマイズミ マオ | 中学1 |
| 7 | F | 5 | C | 勝 俣 愛 良 | カツマタ アイラ | 高校3 |
| 8 | F | 7 | | 堀 田 瑠 菜 | ホッタ ルナ | 高校2 |
| 9 | F | 8 | A | 小 池 望 愛 | コイケ ノノア | 高校2 |
| 10 | F | 9 | A | 星 野 成 美 | ホシノ ナルミ | 高校2 |
| 11 | F | 24 | | 吉 田 詩 | ヨシダ ウタ | 中学3 |
| 12 | F | 11 | | 小 林 志 栄 | コバヤシ シエ | 中学2 |
| 13 | F | 19 | | 内 藤 百 花 | ナイトウ モモカ | 中学2 |
| 14 | F | 6 | | 小 山 絆 菜 | コヤマ ハンナ | 中学2 |
| 15 | F | 23 | | 持 田 奈 実 | モチダ ナミ | 中学1 |
| 16 | F | 4 | | 高 木 心 結 | タカギ ミユ | 高校3 |
| 17 | | | | | | |
| 18 | | | | | | |
| 19 | | | | | | |
| 20 | | | | | | |
| 21 | | | | | | |
| 22 | | | | | | |
| 23 | | | | | | |
| 24 | | | | | | |
| 25 | | | | | | |



関東選抜チームです。今年は千葉県、山梨県、神奈川県からの参加になります。

日光杯がまた開催されることをとてもうれしく思っております。

開催頂く関係者の皆様や日光市の皆様に心より感謝申し上げます。

みんなで集まっての練習は出来ていませんが、元氣いっぱい楽しくプレーしたいと思います。

| チーム名 | | 北 信 越 選 抜 | | | | | |
|-------|------------------|-----------|-----|----------------|-----------------|------|--|
| 監 督 | | 行 田 竜 一 | | | ジャージカラー | | |
| コ ー チ | | 佐 藤 雄 一 郎 | | | | | |
| コ ー チ | | 石 黒 勇 人 | | | ホ ー ム 用 | | |
| コ ー チ | | 宇 野 澤 太 一 | | | | | |
| | | | | | ビ ジ タ ー 用 | | |
| No. | ポジション (G・D・F) | 背番号 | C/A | 選 手 名 (漢 字) | 選 手 名 (カタカナ) | 学年 | |
| 1 | G | 1 | | 青 木 來 未 | アオキ クルミ | 高校 1 | |
| 2 | G | 5 | | 新 村 鈴 | シンムラ スズ | 高校 2 | |
| 3 | G | 2 | | 中 村 友 紀 | ナカムラ ユキ | 中学 3 | |
| 4 | G | 3 | | 中 川 穂 乃 花 | ナカガワ ホノカ | 中学 3 | |
| 5 | D | 4 | | 太 田 桃 葉 | オオタ モモハ | 中学 2 | |
| 6 | D | 6 | | 保 田 華 | ヤスタ ハナ | 中学 1 | |
| 7 | D | 15 | | 梅 原 杏 | ウメハラ アン | 中学 3 | |
| 8 | D | 13 | | 山 口 遥 楓 | ヤマグチ ハルカ | 中学 1 | |
| 9 | D | 17 | | 山 口 楓 葉 | ヤマグチ カエデ | 中学 3 | |
| 10 | F | 18 | C | 小 林 う ら ら | コバヤシ ウララ | 高校 3 | |
| 11 | F | 16 | A | 杉 本 望 海 | スギモト ノゾミ | 高校 3 | |
| 12 | F | 11 | A | 山 崎 后 | ヤマザキ コウ | 高校 2 | |
| 13 | F | 7 | | 秋 本 な な | アキモト ナナ | 中学 1 | |
| 14 | F | 8 | | 井 出 志 乃 | イデ シノ | 中学 3 | |
| 15 | F | 20 | | 松 川 由 依 | マツカワ ユイ | 中学 1 | |
| 16 | F | 10 | | 石 黒 心 那 | イシグロ ココナ | 中学 2 | |
| 17 | F | 14 | | 中 野 智 景 | ナカノ チカゲ | 中学 2 | |
| 18 | F | 19 | | 井 東 桃 子 | イトウ モモコ | 高校 1 | |
| 19 | F | 9 | | 井 東 す ず | イトウ スズ | 中学 2 | |
| 20 | F | 21 | | 本 馬 里 沙 | ホンマ リサ | 中学 1 | |
| 21 | F | 12 | | 小 見 琉 花 | オミ ルウカ | 高校 1 | |
| 22 | | | | | | | |
| 23 | | | | | | | |
| 24 | | | | | | | |
| 25 | | | | | | | |



こんにちは。私たちは、北信越選抜です。
長野県、新潟県、富山県、石川県の4県で構成されています。

全員が集まったの練習会が少ないため、この大会期間中にコミュニケーションをとって、成長していきたいと思います。

この大会は、私たち中高生にとって、同年代の選手と対戦できる貴重な大会です。

少しでも北信越をアピールできるよう精一杯頑張ります。

大会にかかわるすべての方に感謝し、この大会を楽しみたいと思いますので応援よろしくお願ひします。

| チーム名 | | 愛 知 県 選 抜 | | | | | |
|-------|------------------|--------------|-----|----------------|-----------------|-----|--|
| 監 督 | | 江 口 大 輔 | | | ジャージカラー | | |
| コ ー チ | | マーク・ミクウォーターズ | | | | | |
| | | | | | ホ ー ム 用 | 白 | |
| | | | | | ビ ジ タ ー 用 | | |
| No. | ポジション (G・D・F) | 背番号 | C/A | 選 手 名 (漢 字) | 選 手 名 (カタカナ) | 学年 | |
| 1 | G | 5 | | 岩 下 め い | イワシタ メイ | 高校1 | |
| 2 | G | 2 | | 近 藤 咲 彩 | コンドウ サアヤ | 中学3 | |
| 3 | D | 6 | C | 渡 辺 友 葵 | ワタナベ ユキ | 高校3 | |
| 4 | D | 30 | A | 野 村 麻 央 | ノムラ マナカ | 高校2 | |
| 5 | D | 28 | | 黒 住 咲 文 | クロズミ サアヤ | 高校1 | |
| 6 | D | 4 | | 木 本 こ な つ | キモト コナツ | 中学2 | |
| 7 | D | 23 | | 高 久 千 尋 | タカク チヒロ | 中学1 | |
| 8 | F | 25 | A | 西 村 有 未 | ニシムラ アミ | 高校2 | |
| 9 | F | 11 | | 鄭 美 奕 | テイ ミエキ | 高校2 | |
| 10 | F | 12 | | ミクウォーターズ 綾 | ミクウォーターズ アヤ | 高校1 | |
| 11 | F | 18 | | 五 十 里 乙 華 | イカリ オトハ | 高校1 | |
| 12 | F | 16 | | 川 合 涉 未 | カワイ アユミ | 中学3 | |
| 13 | F | 24 | | Gurnick Sophie | グリニック ソフィー | 中学2 | |
| 14 | F | 15 | | 五 嶋 心 音 | ゴシマ ココネ | 中学2 | |
| 15 | F | 17 | | 河 邊 歩 優 | カワベ フウ | 中学1 | |
| 16 | | | | | | | |
| 17 | | | | | | | |
| 18 | | | | | | | |
| 19 | | | | | | | |
| 20 | | | | | | | |
| 21 | | | | | | | |
| 22 | | | | | | | |
| 23 | | | | | | | |
| 24 | | | | | | | |
| 25 | | | | | | | |

こんにちは、愛知県選抜です。
今年もこの大会に参加できることを大変嬉しく
思っています。
それぞれ練習してきた成果を最大限に発揮し、1
点でも多く獲れるように頑張りたいと思 います。応
援よろしくお願ひします。
また、開催にあたり関係者の皆様のご尽力に厚く
御礼申し上げます。

| チーム名 | | 兵庫県選抜 | | | | |
|------|------------------|-------------|-----|----------------|-----------------|-----|
| 代 | 表 | 中 井 洋 | | | ジャージカラー | |
| 監 | 督 | 口 バ ー ト 西 田 | | | | |
| コ | ー | 大 塚 翔 太 | | | ホ ー ム 用 | 白 |
| コ | ー | 藤 本 菜 那 | | | | |
| コ | ー | 吉 田 優 樹 菜 | | | ビ ジ タ ー 用 | 青 |
| No. | ポジション (G・D・F) | 背番号 | C/A | 選 手 名 (漢 字) | 選 手 名 (カタカナ) | 学年 |
| 1 | G | 1 | | 吉 田 凜 夏 | ヨシダ リンカ | 中学2 |
| 2 | D | 19 | C | 中 野 さ つ き | ナカノ サツキ | 高校2 |
| 3 | F | 15 | A | 西 田 サ マ ン サ 礼 | ニシダ サマンサレイ | 高校2 |
| 4 | F | 11 | | 前 田 望 帆 | マエダ ミホ | 中学3 |
| 5 | F | 7 | A | 山 口 七 穂 | ヤマグチ ナナホ | 中学2 |
| 6 | D | 9 | | 西 内 璃 心 | ニシウチ リコ | 中学1 |
| 7 | F | 10 | | 藤 本 心 結 | フジモト ミユ | 中学1 |
| 8 | F | 17 | | 大 釜 碧 織 | オオガマ ミオ | 中学1 |
| 9 | | | | | | |
| 10 | | | | | | |
| 11 | | | | | | |
| 12 | | | | | | |
| 13 | | | | | | |
| 14 | | | | | | |
| 15 | | | | | | |
| 16 | | | | | | |
| 17 | | | | | | |
| 18 | | | | | | |
| 19 | | | | | | |
| 20 | | | | | | |
| 21 | | | | | | |
| 22 | | | | | | |
| 23 | | | | | | |
| 24 | | | | | | |
| 25 | | | | | | |



大会開催にあたり、関係者各位のご尽力に厚く御礼申し上げます。今年は参加できることを大変うれしく思っています。

今年度は高校生2名中学生6名と少ない人数ですが、この大会で多くの刺激を受け、様々なことを吸収し選手一人ひとりが今後の力となるようがんばります。

また、日々私たちを支えてくださっている方々、監督、コーチ、親に感謝の気持ちを忘れず、全試合全力でプレーしますので、皆様応援よろしくお願いたします。

| チーム名 | | 大阪・京都・滋賀選抜 | | | | | |
|------|------------------|------------|-----|-------------|---------------|--------|--|
| 監督 | | 酒巻 永 | | ジャージカラー | | ホーム用 青 | |
| コーチ | | 久保 勤也 | | | | | |
| | | | | ビジター用 | | | |
| No. | ポジション (G・D・F) | 背番号 | C/A | 選手名 (漢字) | 選手名 (カタカナ) | 学年 | |
| 1 | G | 25 | | 藤原 和 | フジハラ ナゴミ | 高校1 | |
| 2 | G | 24 | | 河林 玲瑛菜 | カワバヤシ レイナ | 中学3 | |
| 3 | F | 9 | C | 一丸 亜沙美 | イチマル アサミ | 高校3 | |
| 4 | F | 22 | | 林 かえで | ハヤシ カエデ | 高校3 | |
| 5 | F | 21 | | 岩手 ひなの | イワデ ヒナノ | 高校1 | |
| 6 | F | 3 | | 山本 結生 | ヤマモト ユキ | 中学1 | |
| 7 | F | 2 | | 林 伽音 | ハヤシ カノン | 中学1 | |
| 8 | F | 10 | | 川嶋 瑚子 | カワシマ ココ | 中学3 | |
| 9 | D | 20 | | 亘 未来 | ワタリ ミク | 中学1 | |
| 10 | D | 11 | A | 奥本 梨乃 | オクモト リノ | 中学2 | |
| 11 | F | 4 | | 福山 颯希 | フクヤマ サキ | 中学2 | |
| 12 | D | 19 | | 今水 陽和 | イマミズ ヒヨリ | 高校1 | |
| 13 | D | 5 | | 木村 楓 | キムラ カエデ | 中学3 | |
| 14 | F | 6 | | 吉田 早藍 | ヨシダ サラ | 中学3 | |
| 15 | F | 15 | A | 松川 侑愛 | マツカワ ユメ | 高校3 | |
| 16 | F | 18 | | 橋本 陽麗 | ハシモト ヒヨリ | 中学3 | |
| 17 | | | | | | | |
| 18 | | | | | | | |
| 19 | | | | | | | |
| 20 | | | | | | | |
| 21 | | | | | | | |
| 22 | | | | | | | |
| 23 | | | | | | | |
| 24 | | | | | | | |
| 25 | | | | | | | |

こんにちは、私たちは大阪・京都・滋賀選抜です。
この大会は、同年代の選手と対戦出来る貴重な大会ですので、本大会に出場できることを大変嬉しく思います。

今まで練習したことが発揮出来るように、また皆様と大会を楽しめるように全力で頑張ります！

温かいご声援宜しくお願い致します。

本年度も大会開催にご尽力下さった関係者の皆様に厚く御礼申し上げます。

| チーム名 | | 中四国・九州選抜 | | | | | |
|-------|------------------|----------|-----|----------------|-----------------|-----|--|
| 監 督 | | 鶏 内 俊 夫 | | | ジャージカラー | | |
| コ ー チ | | 西 嶋 恒 太 | | | | | |
| コ ー チ | | 西 嶋 海 樹 | | | ホ ー ム 用 | 青 | |
| コ ー チ | | 飯 田 悟 士 | | | | | |
| | | | | | ビ ジ タ ー 用 | | |
| No. | ポジション (G・D・F) | 背番号 | C/A | 選 手 名 (漢 字) | 選 手 名 (カタカナ) | 学年 | |
| 1 | G | 33 | | 古 平 結 明 | フルヒラ ユウミン | 中学2 | |
| 2 | D | 44 | A | 瀬 尾 梨 紗 | セオ リサ | 高校3 | |
| 3 | D | 43 | A | 澤 田 ま り あ | サワダ マリア | 高校2 | |
| 4 | D | 45 | | 亀 井 美 雪 羽 | カメイ ミユウ | 高校1 | |
| 5 | D | 51 | | 熊 野 琴 | クマノ コト | 中学3 | |
| 6 | D | 53 | | 門 司 真 由 子 | モンジ マユコ | 高校1 | |
| 7 | D | 49 | | 岡 林 な な み | オカバヤシ ナナミ | 中学3 | |
| 8 | F | 46 | C | 西 嶋 陽 葉 | ニシジマ アキハ | 高校3 | |
| 9 | F | 47 | | 柴 原 さ く ら | シバハラ サクラ | 高校3 | |
| 10 | F | 22 | | 常 松 里 桜 | ツネマツ リオ | 高校2 | |
| 11 | F | 52 | | 高 田 桜 奈 | タカタ ハルナ | 高校1 | |
| 12 | F | 54 | | 林 希 美 | ハヤシ ノゾミ | 高校1 | |
| 13 | F | 50 | | 平 川 美 月 | ヒラカワ ミヅキ | 高校1 | |
| 14 | F | 21 | | 三 木 愛 月 那 | ミキ アズナ | 高校1 | |
| 15 | F | 48 | | 門 前 夕 夏 | モンゼン ユウカ | 中学3 | |
| 16 | F | 41 | | 蒲 池 妃 莉 | カマチ ヒマリ | 中学2 | |
| 17 | F | 42 | | 西 嶋 滯 楓 | ニシジマ ミハヤ | 中学2 | |
| 18 | F | 40 | | 岡 林 か な み | オカバヤシ カナミ | 中学2 | |
| 19 | F | 20 | | 谷 本 翔 月 | タニモト ハズキ | 中学1 | |
| 20 | F | 56 | | ク ラ ー ク 莉 愛 | クラーク リア | 中学1 | |
| 21 | F | 23 | | 古 川 葵 楽 | フルカワ キラ | 中学1 | |
| 22 | | | | | | | |
| 23 | | | | | | | |
| 24 | | | | | | | |
| 25 | | | | | | | |

中四国・九州選抜です。

毎年この大会に参加する事を励みに各県で頑張っています。

この大会で同年代の選手と戦う事で得られるものは大きいと感じています。

一戦一戦を全力で、悔いのないよう戦います。応援よろしくをお願いします！

最後に、大会関係者の皆さまの御尽力に心より感謝申し上げます。

| チーム名 | | 栃 木 県 選 抜 | | | | | |
|-----------|------------------|-----------|-----|----------------|-----------------|-----------|--------|
| 監 督 | | 濱 田 和 光 | | | | ジャージカラー | |
| コ ー チ | | 衣 笠 伸 正 | | | | | |
| コ ー チ | | 今 野 充 彬 | | | | ホ ー ム 用 | オレンジ |
| ト レ ー ナ ー | | 菊 池 彩 香 | | | | | |
| | | | | | | ビ ジ タ ー 用 | スライブルー |
| No. | ポジション (G・D・F) | 背番号 | C/A | 選 手 名 (漢 字) | 選 手 名 (カタカナ) | 学年 | |
| 1 | G | 86 | | 風 間 結 理 | カザマ ユリ | 中学3 | |
| 2 | G | 29 | | 福 田 鈴 乃 | フクダ スズノ | 中学3 | |
| 3 | D | 5 | A | 手 塚 麻 奈 美 | テツカ マナミ | 高校3 | |
| 4 | D | 21 | | 上 野 リ さ | ウエノ リサ | 高校3 | |
| 5 | D | 2 | A | 阿 久 津 夢 | アクツ ユメ | 高校2 | |
| 6 | D | 25 | | 森 川 珈 音 | モリカワ カノン | 中学2 | |
| 7 | D | 28 | | 佐 藤 梨 吏 | サトウ リリ | 中学1 | |
| 8 | F | 14 | C | 上 野 リ え | ウエノ リエ | 高校3 | |
| 9 | F | 55 | | 大 見 優 音 | オオミ ユウネ | 高校3 | |
| 10 | F | 15 | | 墨 谷 瑞 希 | スミヤ ミズキ | 高校2 | |
| 11 | F | 58 | | 墨 谷 杏 奈 | スミヤ アンナ | 高校2 | |
| 12 | F | 47 | | 関 保 奈 美 | セキ ホナミ | 高校1 | |
| 13 | F | 17 | | 橋 本 恵 実 | ハシモト エミ | 高校1 | |
| 14 | F | 10 | | 徳 永 桜 詩 | トクナガ ララ | 中学3 | |
| 15 | F | 3 | | 太 田 瑛 菜 | オオタ エナ | 中学3 | |
| 16 | F | 6 | | 塚 原 彩 乃 | ツカハラ アヤノ | 中学2 | |
| 17 | F | 31 | | 中 村 美 結 | ナカムラ ミユウ | 中学2 | |
| 18 | F | 9 | | 小 平 梅 花 | オダイラ ウメカ | 中学2 | |
| 19 | F | 27 | | 山 本 夏 音 | ヤマモト ナツネ | 中学1 | |
| 20 | F | 30 | | 瀬 口 美 緒 | セグチ ミオ | 中学1 | |
| 21 | | | | | | | |
| 22 | | | | | | | |
| 23 | | | | | | | |
| 24 | | | | | | | |
| 25 | | | | | | | |



3年ぶりに本大会が開催されることに感謝致します。私たち栃木県選抜は日光アイスバックスレディースを主体とした高校生9名中学生11名の計20名のチームです。チーム一丸となり、1戦1戦を大事に全力で戦いたと思います。応援よろしくお願ひします。

過去の大会成績



第1回大会

優勝：苫小牧選抜
準優勝：東京都選抜
第3位：栃木県選抜

M V P：FW 大場美沙都 (苫小牧選抜)
BEST6：GK 岡田久美子 (苫小牧選抜)・DF 一條 綾乃 (苫小牧選抜)・DF 菊池 沙都 (東京都選抜)
FW 大澤 ちほ (苫小牧選抜)・FW 米山 知奈 (苫小牧選抜)・FW 荒牧 聖未 (東京都選抜)
特別敢闘賞：青田 梓 (栃木県選抜)

第2回大会

優勝：釧路選抜
準優勝：苫小牧選抜
第3位：帯広選抜

M V P：GK 高橋 静香 (釧路選抜)
BEST6：GK 小村 悠理 (苫小牧選抜)・DF 石川 和香 (釧路選抜)・DF 鈴木 世奈 (苫小牧選抜)
FW 石浦 楓佳 (釧路選抜)・FW 太田ゆき菜 (帯広選抜)・FW 小平 百香 (栃木県選抜)

第3回大会

優勝：苫小牧選抜A
準優勝：釧路選抜
第3位：帯広選抜

M V P：FW 大澤 ちほ (苫小牧選抜)
BEST6：GK 鈴木めぐみ (宮城県選抜)・DF 岩崎 真由 (北信越選抜)・DF 宮宮 絵理 (帯広選抜)
FW 小平 百香 (栃木県選抜)・FW 阿部保奈美 (青森県選抜)・FW 山谷 理子 (苫小牧選抜B)

第4回大会

優勝：苫小牧選抜
準優勝：釧路選抜
第3位：東京都選抜

M V P：FW 大澤 ちほ (苫小牧選抜)
BEST6：GK 前田 葉月 (苫小牧選抜)・DF 鈴木 世奈 (苫小牧選抜)・DF 床 亜矢可 (釧路選抜)
FW 藤本もえこ (苫小牧選抜)・FW 森井 真衣 (東京都選抜)・FW 太田ゆき菜 (帯広選抜)

第5回大会

優勝：苫小牧選抜
準優勝：東京都選抜
第3位：釧路選抜
敢闘賞：帯広選抜

M V P：FW 藤本もえこ (苫小牧選抜)
BEST6：GK 尾山結里衣 (苫小牧選抜)・DF 馬場いつき (東京都選抜)・DF 浮田 留衣 (釧路選抜)
FW 床 秦留可 (東京都選抜)・FW 高 涼風 (苫小牧選抜)・FW 當間 実結 (東京都選抜)

第6回大会

優勝：釧路選抜
準優勝：苫小牧選抜
第3位：東京都選抜
敢闘賞：栃木県選抜

M V P：FW 石浦 楓佳 (釧路選抜)
BEST6：GK 高橋 静香 (釧路選抜)・DF 山谷 理子 (苫小牧選抜)・DF 浮田 留衣 (釧路選抜)
FW 青木亜優子 (釧路選抜)・FW 杉澤 寧々 (苫小牧選抜)・FW 森井 真衣 (東京都選抜)

第7回大会

優勝：釧路選抜
準優勝：東京都選抜
第3位：青森県選抜
敢闘賞：帯広選抜

M V P：FW 床 亜矢可 (釧路選抜)
BEST6：GK 小西あかね (釧路選抜)・DF 黒川奈津美 (東京都選抜)・DF 木村ひかる (青森県選抜)
FW 青木亜優子 (釧路選抜)・FW 浮田 留衣 (釧路選抜)・FW 床 秦留可 (東京都選抜)
特別敢闘賞：松永 涼夏 (帯広選抜)

第8回大会

優勝：苫小牧選抜
準優勝：東京都選抜
第3位：釧路選抜
敢闘賞：帯広選抜

M V P：DF 山谷 理子 (苫小牧選抜)
BEST6：GK 尾山結里衣 (苫小牧選抜)・DF 山谷 美優 (苫小牧選抜)・DF 杉本奈津実 (東京都選抜)
FW 忽田 千晶 (苫小牧選抜)・FW 床 秦留可 (東京都選抜)・FW 宮崎 千里 (東京都選抜)

第9回大会

優勝：釧路選抜
準優勝：苫小牧選抜
第3位：東京都選抜
敢闘賞：帯広選抜

M V P：GK 外崎 亜優 (釧路選抜)
BEST6：GK 酒井 虹華 (苫小牧選抜)・DF 服部 菜那 (釧路選抜)・DF 川島有紀子 (苫小牧選抜)
FW 浮田 留衣 (釧路選抜)・FW 阪本 真代 (釧路選抜)・FW 床 秦留可 (東京都選抜)
特別敢闘賞：西 瑞姫 (帯広選抜)

第10回大会

優勝：帯広選抜
準優勝：苫小牧選抜
第3位：釧路選抜
敢闘賞：東京都選抜

M V P：GK 千葉 寛華 (帯広選抜)
BEST6：GK 酒井 虹華 (苫小牧選抜)・DF 志賀 葵 (帯広選抜)・DF 伊藤 小夏 (苫小牧選抜)
FW 伊藤 優希 (帯広選抜)・FW 石田 彩女 (帯広選抜)・FW 古田 優月 (帯広選抜)
特別敢闘賞：小山 玲弥 (東京都選抜)

第11回大会

優勝：苫小牧選抜
準優勝：帯広選抜
第3位：兵庫県選抜
敢闘賞：札幌選抜

M V P：FW 三浦 芽依 (苫小牧選抜)
BEST6：GK 酒井 虹華 (苫小牧選抜)・DF 志賀 葵 (帯広選抜)・DF 桜井 乃愛 (苫小牧選抜)
FW 伊藤 優希 (帯広選抜)・FW 大滝 智香 (苫小牧選抜)・FW 谷岡 星 (苫小牧選抜)

第12回大会

優勝：苫小牧選抜
準優勝：帯広選抜
第3位：釧路選抜
敢闘賞：札幌選抜

M V P：FW 瀧本 芹香 (苫小牧選抜)
BEST6：GK 増原 海夕 (苫小牧選抜)・DF 桜井 乃愛 (苫小牧選抜)・DF 太田こころ (帯広選抜)
FW 山下 光 (苫小牧選抜)・FW 輪島 夢叶 (苫小牧選抜)・FW 佐藤 愛梨 (帯広選抜)

第13回大会

優勝：苫小牧選抜
準優勝：帯広選抜
第3位：釧路選抜
敢闘賞：東京都選抜

M V P：FW 山下 光 (苫小牧選抜)
BEST6：GK 増原 海夕 (苫小牧選抜)・DF 水橋 優香 (苫小牧選抜)・DF 関 夏菜美 (釧路選抜)
FW 垣原みなみ (苫小牧選抜)・FW 瀧本 玲香 (苫小牧選抜)・FW 伊藤 優希 (帯広選抜)

第14回大会

優勝：苫小牧選抜
準優勝：帯広選抜
第3位：釧路選抜
敢闘賞：東京都選抜

M V P：FW 櫻井 芽愛 (苫小牧選抜)
BEST6：GK 増原 海夕 (苫小牧選抜)・DF 山下 菜 (苫小牧選抜)・DF 佐藤 菜摘 (苫小牧選抜)
FW 輪島 夢叶 (苫小牧選抜)・FW 鎌田 美南 (苫小牧選抜)・FW 佐藤 愛梨 (帯広選抜)

栃木県立日光霧降アイスアリーナ会場図

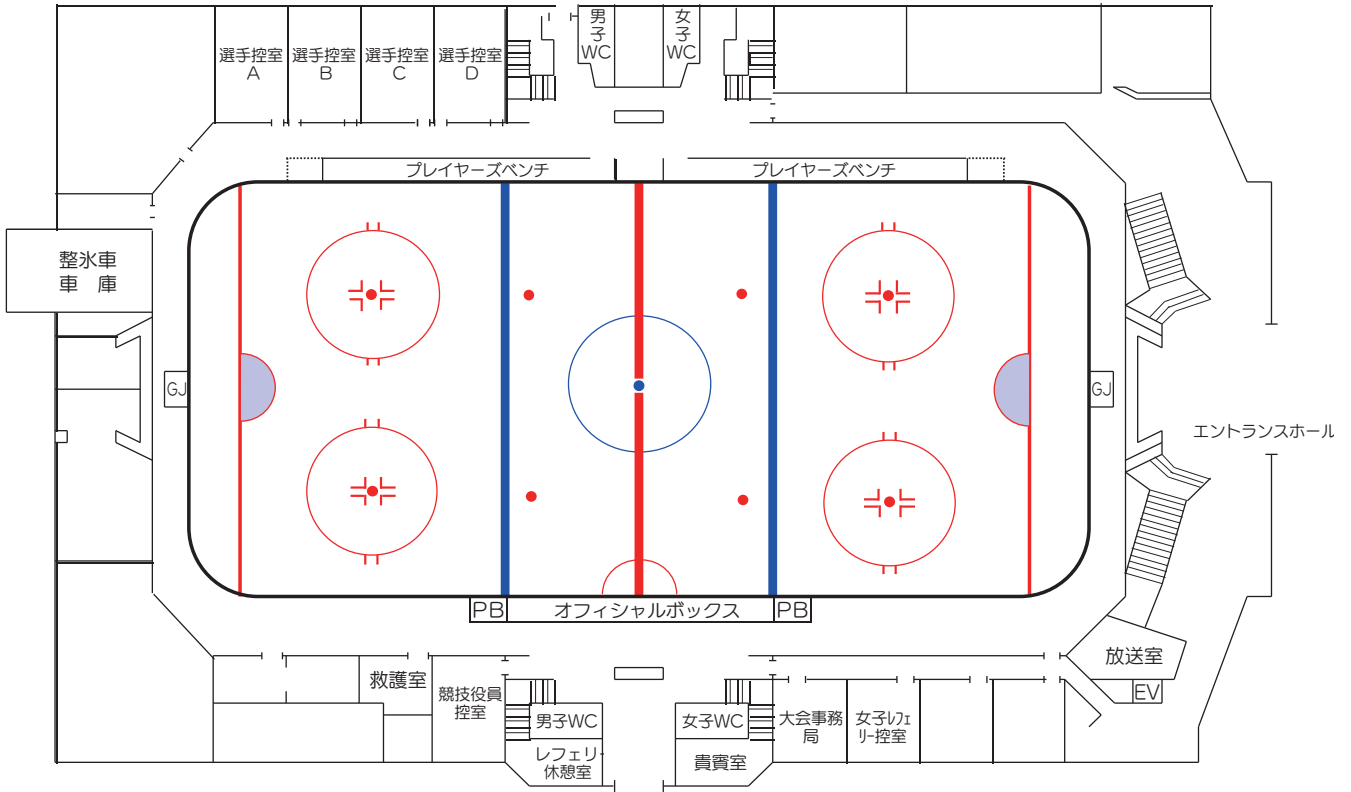

日光市細尾ドームリンク会場図

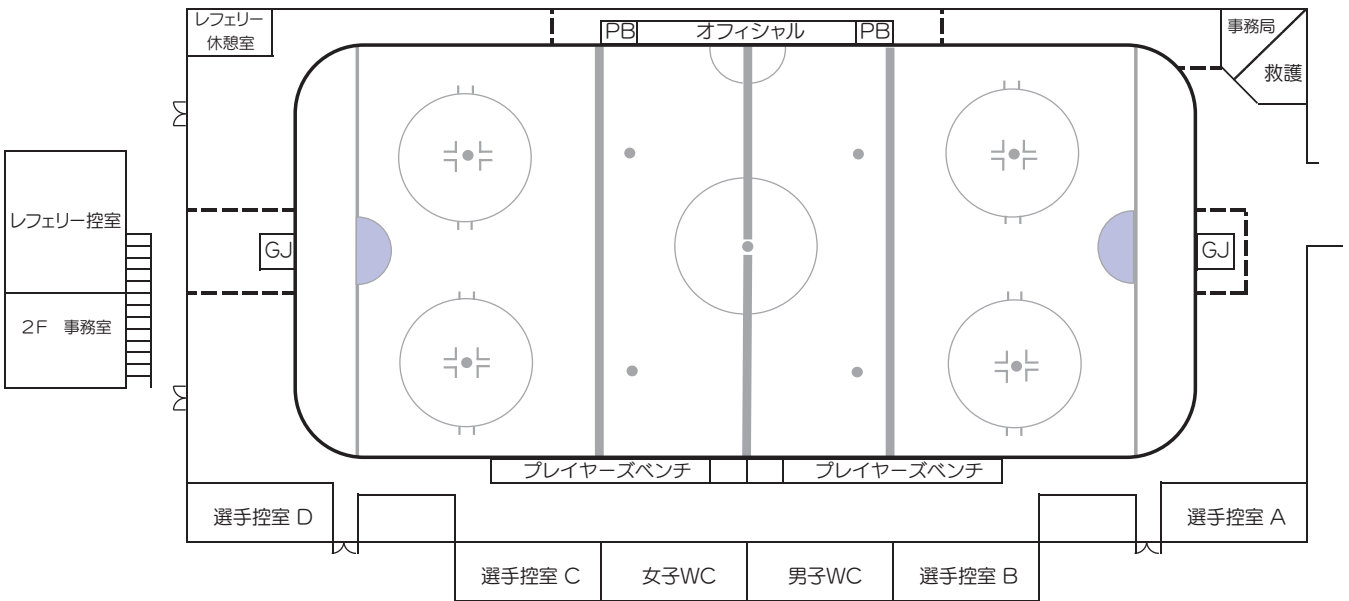

歓迎 全日本女子中学・高校生アイスホッケー大会
皆様の活躍を心より応援いたします。

日光温泉 日光グリーンホテルズ



日光、昔、懐かし、ふるさとの宿



日光ぐり〜んほてる

懐かし家

風和里

ふわり

TEL 0288-54-2002

〒321-1434 栃木県日光市本町9-19

<http://www.nikko-fuwari.com>



日光、自然、自由、空間



ホテルナチュラルガーデン日光

HOTEL NATURAL GARDEN NIKKO

TEL 0288-50-3070

〒321-1435 栃木県日光市花石町1825-3

<http://www.n-garden-hotel.com>

祝

日光杯全日本女子中学・高校生アイスホッケー大会

皆さまのご活躍を応援しています。



ギャラリーカフェ
PaintoE

〒321-2345 栃木県日光市木和田島3041-1
TEL 0288-77-1355(代) FAX 0288-77-0880
株式会社MTファルマ
栃木県日光市のプライマリケアを担う健康サポート薬局グループ
<https://www.mt-pharma.info>

〒321-2522 栃木県日光市鬼怒川温泉大原1407-8
TEL 0288-25-7455
ギャラリーカフェ パントエ 食事自慢のひみつなカフェ
<https://paintoe-kinugawa.com>

祝 第17回日光杯 全日本女子中学・高校生アイスホッケー大会

選手の皆様方のご活躍をお祈りいたします

沖印刷

〒321-1415 日光市日光 1230
TEL 0288-53-2496 FAX 0288-53-5123

第17回日光杯 全日本女子中学・高校生アイスホッケー大会を 応援しております。

THE HOCKEY SHOP

■所在地

栃木県日光市所野 2844-12

■連絡先

TEL:0288-25-3590 FAX:0288-25-3591

■営業時間

平 日 OPEN 14:00-CLOSE 19:00

土・日・祝 OPEN 12:00-CLOSE 19:00

■定休日 火曜日

※営業時間はシーズンによって変動がございます。

HP <https://www.thehockeyshop.jp/>

メール HPのお問合せフォームよりお願いします。



GRAPHICBOOK

みんな、もっと、
カッコイイ!

プロスポーツ選手のように
カッコよく撮影し、
写真集に仕上げます。

後日、グラフィックブックの
サンプルをお送りいたします。
みなさまでご覧ください。

GRAPHICBOOK
グラフィックブック
ご注文はこちら



お問い合わせは、
サイトのよくある
質問・お問い合わせ
のお問い合わせ
フォームからお願い
します。

Photo Create

祝 第17回日光杯全日本女子中学・高校生アイスホッケー大会

選手の皆様方のご健闘をお祈りいたします



栃木県立日光霧降アイスアリーナ 日光霧降スケートセンター

指定管理者

一般財団法人 日光市公共施設振興公社

問い合わせ TEL 0288-53-5881・0288-54-2401

ホームページ <http://www.kousha.or.jp/>

栃木県の子供たちから、 日本の未来を切り拓く人を育てたい。 それが私たちの願いです。



アカデミー・グループは、
「栃木県女子中学・高校生アイスホッケーチーム」をはじめ、
教育、文化、スポーツなどの支援を通じて、
「未来を切り拓く次世代の担い手」を応援しています。

トップ校 合格専門館
進学塾 **ACADEMY**

トップがねらえる!
クオリア
進学塾 **QUALIER**

中・上位生のための
個別指導 **満点の星**

進学塾 **ACADEMY**
御三家ロイヤル館

堯舜国際アカデミー
GYOSHUN International Academy

河合塾 **マナビス**

ACADEMY・GROUP 創立46年の実績。栃木・東京に72拠点、生徒総数10,000名以上。

進学塾 **ACADEMY**【小・中】
● 栃木県立野宮高等学校
● 宇都宮市立中央中学校
● 宇都宮市立南中学校
● 宇都宮市立南高等学校
● 宇都宮市立大里中学校
● 宇都宮市立大里高等学校
● 宇都宮市立大里中学校
● 宇都宮市立大里高等学校
● 宇都宮市立大里中学校
● 宇都宮市立大里高等学校

進学塾 **ACADEMY**【高校部】
● 宇都宮大学
● 宇都宮大学
● 宇都宮大学
● 宇都宮大学
● 宇都宮大学
● 宇都宮大学
● 宇都宮大学
● 宇都宮大学
● 宇都宮大学
● 宇都宮大学
● 宇都宮大学

進学塾 **ACADEMY**【小・中】
● 宇都宮市立野宮高等学校
● 宇都宮市立中央中学校
● 宇都宮市立南中学校
● 宇都宮市立南高等学校
● 宇都宮市立大里中学校
● 宇都宮市立大里高等学校
● 宇都宮市立大里中学校
● 宇都宮市立大里高等学校
● 宇都宮市立大里中学校
● 宇都宮市立大里高等学校

進学塾 **QUALIER**【小・中】
● 宇都宮市立野宮高等学校
● 宇都宮市立中央中学校
● 宇都宮市立南中学校
● 宇都宮市立南高等学校
● 宇都宮市立大里中学校
● 宇都宮市立大里高等学校
● 宇都宮市立大里中学校
● 宇都宮市立大里高等学校
● 宇都宮市立大里中学校
● 宇都宮市立大里高等学校

中・上位生のための個別指導 **満点の星**
● 宇都宮市立野宮高等学校
● 宇都宮市立中央中学校
● 宇都宮市立南中学校
● 宇都宮市立南高等学校
● 宇都宮市立大里中学校
● 宇都宮市立大里高等学校
● 宇都宮市立大里中学校
● 宇都宮市立大里高等学校
● 宇都宮市立大里中学校
● 宇都宮市立大里高等学校

河合塾 **マナビス**【高校部】
● 宇都宮大学
● 宇都宮大学
● 宇都宮大学
● 宇都宮大学
● 宇都宮大学
● 宇都宮大学
● 宇都宮大学
● 宇都宮大学
● 宇都宮大学
● 宇都宮大学
● 宇都宮大学

河合塾 **マナビス**【幼児・小学生】
● 宇都宮市立野宮高等学校
● 宇都宮市立中央中学校
● 宇都宮市立南中学校
● 宇都宮市立南高等学校
● 宇都宮市立大里中学校
● 宇都宮市立大里高等学校
● 宇都宮市立大里中学校
● 宇都宮市立大里高等学校
● 宇都宮市立大里中学校
● 宇都宮市立大里高等学校

おかげさまで **栃木県1位**を獲得
おかげさまで
進学塾 **ACADEMY** 進学塾 **QUALIER** は
2022年
オリコン顧客満足度調査
No.1
の評価を頂きました。
2022年 オリコン顧客満足度調査 調査 高校受験 集団塾 北関東 栃木県 第1位

2022年度 アカデミー・グループ合格実績
管内新校舎
宇高・宇女 **242名** 橋高・橋女 **134名**
大高・大女 **94名** 石橋 **71名**
宇中央・宇東 **60名** 宇北 **66名** 鹿沼・鹿沼東 **80名**
宇南 **25名** 矢東・黒磯 **47名** 小山高専 **20名** 足利 **17名**
小山 **28名** 小山西 **22名** 真高・真女 **26名** 栃木南 **17名** 鹿沼 **204名** 宇都湖 **105名** 足利 **288名**
新小高専
宇大附属 **47名** 中高一貫校 **87名**

ACADEMY・GROUP
アカデミー・グループ
お問い合わせは下記までお気軽に
右のQRコード(アカデミー・グループHP)または、下記のフリーダイヤルまで!
0120-450555
〒320-0074 宇都宮市細谷町3-71-12

